







Flux 2007

FLUX

www.scavolini.com

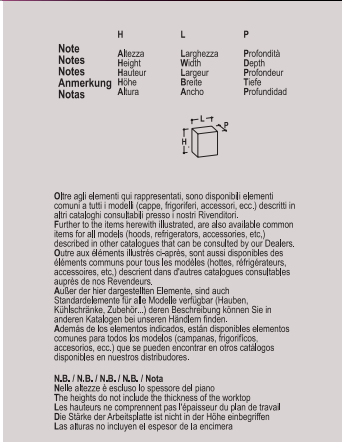

SOMMARIO TABLE OF CONTENTS SOMMAIRE INHALT SUMARIO

<p>Introduzione a Flux Introducing Flux Présentation Flux Einleitung Introducción a Flux</p>		<p>2/3</p>
<p>Segni particolari Distinguishing features Signes particuliers Besonderheiten Señas particulares</p>		<p>4/5</p>
<p>Composizione con isola "Cook Station" Composition with "Cook Station" island Composition avec îlot "Cook Station" Kombination mit Insel "Cook Station" Composició con isla "Cook Station"</p>		<p>6/21</p>
<p>Composizione lineare Straight line composition Composition linéaire Küchenzeile Composició lineal</p>		<p>22/39</p>
<p>Composizione con penisola Composition with peninsula Composition avec péninsule Kombination mit Halbinsel Composició con península</p>		<p>40/47</p>
<p>Composizione con penisola Composition with peninsula Composition avec péninsule Kombination mit Halbinsel Composició con península</p>		<p>48/63</p>
<p>Complementi: sedie, sgabelli, tavoli Ante, maniglie, piani, finiture e colori</p> <p>Accessories: chairs, stools and tables Doors, handles, tops, finishes and colours</p> <p>Compléments: chaises, tabourets et tables Portes, poignées, plans, finitions et coloris</p> <p>Zubehör: Stühle, Hocker und Tische Fronten, Griffe, Arbeitsplatten, Finishs und Farben</p> <p>Complementos: sillas, taburetes y mesas Puertas, tiradores, encimeras, acabados y colores</p>		<p>64/73</p>
<p>Elementi per comporre la tua cucina Scheda prodotto</p> <p>Items for creating your kitchen Product File-Card</p> <p>Éléments pour composer votre cuisine Fiche du Produit</p> <p>Elemente zum Zusammenstellen Ihrer Küche Productdatenblatt</p> <p>Elementos para componer tu cocina Ficha técnica</p>	 <p>H L P Note Altezza Larghezza Profondità Notes Height Width Depth Notes Hauteur Largeur Profondeur Anmerkung Höhe Breite Tiefe Notas Altura Ancho Profundidad</p> <p>Other relevant elements, such as available elements (tops, grilles, accessories, etc.) described in other catalogues, are also available for all models (hoods, refrigerators, accessories, etc.) described in other catalogues that can be consulted by our Dealers. Outre les éléments illustrés ci-dessus, sont aussi disponibles des éléments communs pour tous les modèles (hottes, réfrigérateurs, accessoires, etc.) décrits dans d'autres catalogues consultables auprès de nos Revendeurs. Außer der hier dargestellten Elemente, sind auch Standardelemente für alle Modelle verfügbar (Heuben, Küchenschränke, Zubehör...) deren Beschreibung können Sie in anderen Katalogen bei unseren Händlern finden. Además de los elementos indicados, están disponibles elementos comunes para todos los modelos (campanas, frigoríficos, accesorios, etc.) que se pueden encontrar en otros catálogos disponibles en nuestros distribuidores.</p> <p>N.B. / N.B. / N.B. / Nota Nelle altezze è escluso lo spessore del piano The heights do not include the thickness of the worktop Les hauteurs ne comprennent pas l'épaisseur du plan de travail Die Stühle der Arbeitsplatte ist nicht in der Höhe enthalten Las sillas no incluyen el espesor de la encimera</p>	<p>74/79</p>



Flux: una cucina che seduce, con alta tecnologia e linee sofisticate
 Flux: a seductive kitchen with state-of-the-art technology and sophisticated lines
 Flux: une cuisine qui séduit, en unissant haute technologie et lignes sophistiquées
 Flux: innovative Technologie und edles Küchendesign – Verführung in ihrer schönsten Form
 Flux: Una cocina que seduce con alta tecnología y líneas sofisticadas

Scavolini offers an exclusively styled kitchen bearing the name of Giugiaro Design. A unique, innovative model, the Flux kitchen features perfect combinations of straight and curved lines, unusual materials and fascinating layouts; apparently futuristic creative concepts that never forget the functional needs of everyday use. Its "must"? The strategy of concentrating all the most specifically "working" functions in a round island, separate from the kitchen itself. An attractive, highly original work-station, with everything it takes to make cooking a pleasure.

Pour Scavolini un projet de cuisine exclusif, signé Giugiaro Design. Un modèle unique et innovant: la cuisine Flux propose des mariages parfaits entre lignes droites et lignes courbes, des matériaux exceptionnels, des agencements séduisants; des solutions créatives et conceptuelles à l'apparence futuristes qui tiennent compte de l'aspect fonctionnel pour un usage au quotidien. Le must? Concentrer tout l'espace opérationnel en un îlot circulaire séparé du corps de la cuisine. Une zone équipée attractive, très originale, avec tout ce qu'il faut pour le plaisir de cuisiner.

Ein exklusives Küchenprojekt von Giugiaro Design für Scavolini. Ein einzigartiges, innovatives Modell. Die Flux überzeugt mit einem perfekt und harmonisch aufeinander abgestimmten Wechselspiel von geraden und geschwungenen Linienführungen, ungewöhnlichen Materialien, faszinierenden Zusammenstellungen, kreativen Lösungen und futuristisch anmutenden Konzepten, deren Funktionalität jedoch die Alltagstauglichkeit dieser Küche unter Beweis stellt. Das absolute Must dieses Modells ist die in der Raummitte platzierte, originelle Kücheninsel, in der alle Funktionsbereiche integriert sind und die dank ihrer kompletten Ausstattung zur Trauminsel jeder Hobbyköchin und jedes Hobbykochs wird.

El estudio Giugiaro Design ha creado para Scavolini un proyecto de cocina exclusivo que consiste en un modelo único e innovador: la cocina Flux. Se trata de una perfecta combinación de líneas rectas y curvas, materiales insólitos, decoraciones de ambiente fascinantes; soluciones creativas y conceptuales en apariencia futuribles, pero sin dejar de lado el aspecto funcional para el uso cotidiano. Su peculiaridad es la de concentrar toda el área específicamente operativa en una isla circular separada del cuerpo de la cocina: un área equipada sorprendente y muy original con todo lo que sirve para las actividades culinarias.

Per Scavolini un progetto di cucina esclusivo, firmato Giugiaro Design. Un modello unico e innovativo, la cucina Flux, che propone abbinamenti perfetti tra linee rette e curve, materiali inediti, affascinanti configurazioni d'ambiente; soluzioni creative e concettuali all'apparenza futuribili che non dimenticano mai l'aspetto funzionale per un uso quotidiano. Il suo must? La scelta di concentrare tutta l'area più squisitamente operativa in un'isola circolare separata dal corpo della cucina. Un'affascinante, originalissima area attrezzata, con tutto ciò che serve per il piacere di cucinare.

MODEL



FLUX

A IL PENSILE DI RACCORDO ANGOLO
THE CORNER CONNECTING WALL
UNIT
LE HAUT DE RACCORD D'ANGLE
DER ECKOBERSCHRANK
EL MUEBLE ALTO DE UNION
ANGULAR

B LA MANIGLIA
THE HANDLE
LA POIGNEE
DER GRIFF
EL TIRADOR

C LA BASE CURVA
THE CURVED BASE UNIT
LE MEUBLE BAS COURBE
DER GESCHWUNGENE
UNTERSCHRANK
EL BAJO CURVO

D LA BASE ANGOLO
THE CORNER BASE UNIT
LE BAS D'ANGLE
DER ECKUNTERSCHRANK
EL BAJO ANGULAR

E L'ISOLA
THE ISLAND
L'ILOT
DIE INSEL
LA ISLA

F LO ZOCCOLO INCLINATO
THE ANGLED PLINTH
LE SOCLE INCLINE
DIE SCHRÄGE SOCKELLEISTE
EL RODAPIE INCLINADO

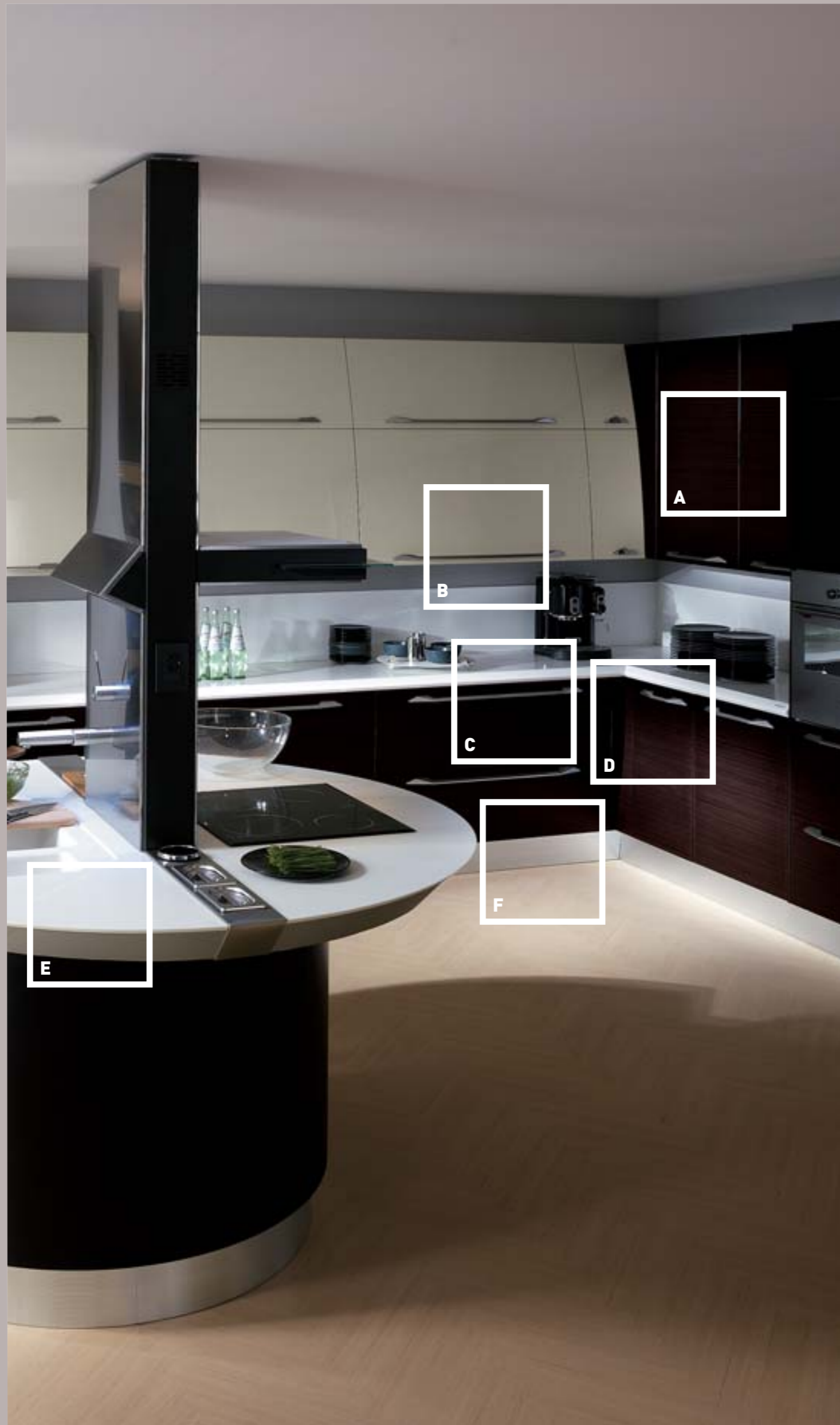

G IL PENSILE CURVO
THE CURVED WALL UNIT
LE HAUT COURBE
DER GESCHWUNGENE
OBERSCHRANK
EL ALTO CURVO

H LA MANIGLIA
THE HANDLE
LA POIGNEE
DER GRIFF
EL TIRADOR

I LA CAPPA CURVA
THE CURVED HOOD
LA HOTTE COURBE
DIE GESCHWUNGENE
DUNSTABZUGSHAUBE
LA CAMPANA CURVA

L IL PIANO
THE WORKTOP
LA PLAN
DIE PLATTE
LA ENCIMERA

M LO SGABELLO
THE STOOL
LE TABOURET
DER HOCKER
EL TABURETE

N IL SOSTEGNO
THE SUPPORT
LE SUPPORT
DIE STÜTZE
EL SOPORTE













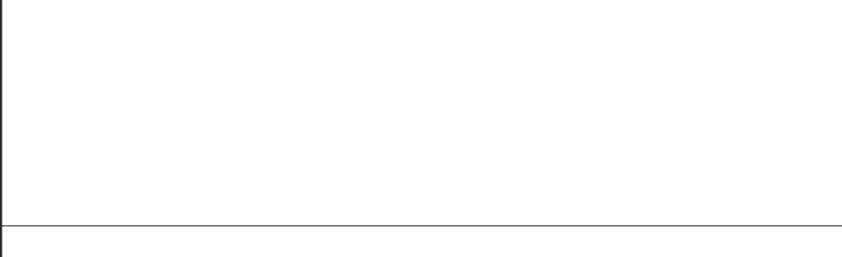

FLUX Vein e laccato lucido metallizzato
 FLUX Vein and metallic gloss lacquered doors
 FLUX Portes Vein et laqué brillant métallisé
 FLUX Fronten Vein und lackiert Hochglanz Metallic
 FLUX Puertas Vein y lacado brillante metalizado

In questo schema sono riassunte le finiture delle composizioni che vengono presentate nelle prossime pagine.
 This chart summarises the finishes of the compositions illustrated on the pages which follow.
 Le présent schéma récapitule les finitions des compositions présentées aux pages suivantes.
 Hier eine Zusammenfassung der Finishes der auf den folgenden Seiten gezeigten Kombinationsvorschläge.
 En el siguiente esquema se encuentran sintetizados los acabados de las composiciones que se presentan en las próximas páginas.

	<p>STRUTTURA GRIGIO ALLUMINIO ALUMINIUM GREY CARCASE CAISSON GRIS ALUMINIUM KORPUS ALUMINIUM GRAU ESTRUCTURA GRIS ALUMINIO</p>	
	<p>ANTA PIANA IMPIALLACCIATA PRECOMPOSTO COLORE VEIN SCAV652 PLAIN DOOR WITH RECONSTRUCTED VENEER, COLOUR VEIN SCAV652 PORTE LISSE PLAQUEE EN PRECOMPOSE COLORIS VEIN SCAV652 GLATTE FRONT FURNIERT HOLZMISCHUNG FARBE VEIN SCAV652 PUERTA SIMPLE ENCHAPADA PRECOMPUUESTO COLOR VEIN SCAV652</p>	
	<p>ANTA PIANA LACCATO LUCIDO METALLIZZATO GRIGIO SCAV316 METALLIC GLOSS LACQUERED PLAIN DOOR, GREY SCAV316 PORTE LISSE LAQUE BRILLANT METALLISE GRIS SCAV316 GLATTE FRONT LACKIERT HOCHGLANZ METALLIC GRAU SCAV316 PUERTA SIMPLE LACADO BRILLANTE METALIZADO GRIS SCAV316</p>	MODEL
	<p>ISOLA LACCATA OPACA GRIGIO ARDESIA SCAV355 MAT LACQUERED ISLAND, SLATE GREY SCAV355 ILOT LAQUEE OPAQUE GRIS ARDOISE SCAV355 INSEL MATT LACKIERT SCHIEFERGRAU SCAV355 ISLA LACADO OPACO GRIS PIZARRA SCAV355</p>	
		FLUX
		
		
		



VISTA A
VIEW
VUE
ANSICHT
VISTA

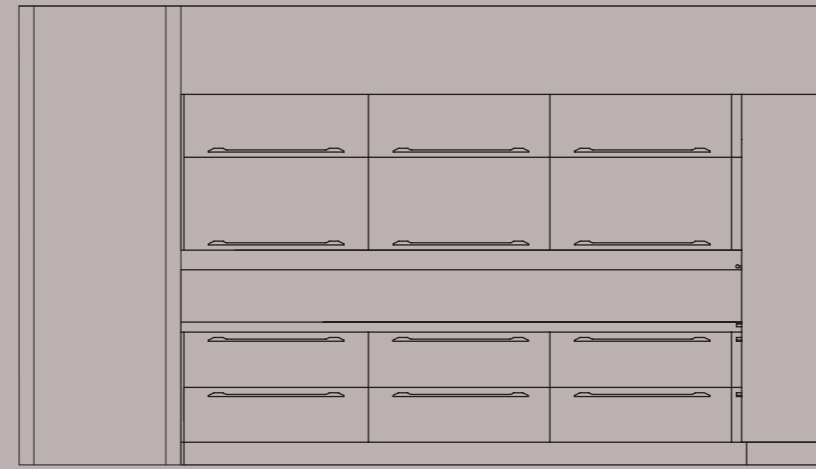

Dispensa	Dispensa	Dispensa
Larder	Larder	Larder
Garde-manger	Garde-manger	Garde-manger
Vorrat	Vorrat	Vorrat
Despensa	Despensa	Despensa

Preparazione	Preparazione	Preparazione
Preparation	Preparation	Preparation
Préparation	Préparation	Préparation
Zubereiten	Zubereiten	Zubereiten
Preparación	Preparación	Preparación

VISTA B
VIEW
VUE
ANSICHT
VISTA

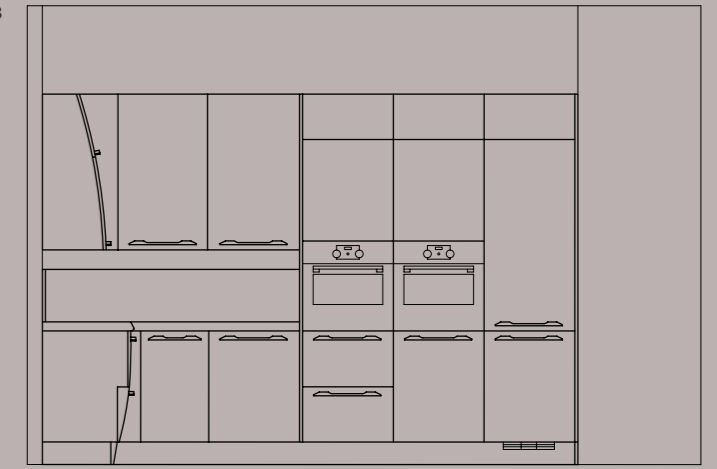

Dispensa	Dispensa	Refrigerazione
Larder	Larder	Refrigerated storage
Garde-manger	Garde-manger	Réfrigération
Vorrat	Vorrat	Kühlen
Despensa	Despensa	Refrigeración

Preparazione	Cottura	Cottura
Preparation	Cooking	Cooking
Préparation	Cuisson	Cuisson
Zubereiten	Kochen	Kochen
Preparación	Cocción	Cocción

VISTA C
VIEW
VUE
ANSICHT
VISTA

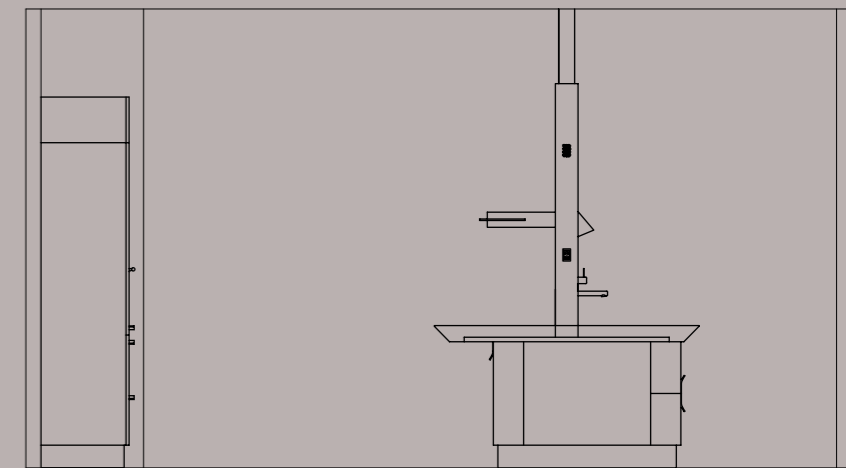
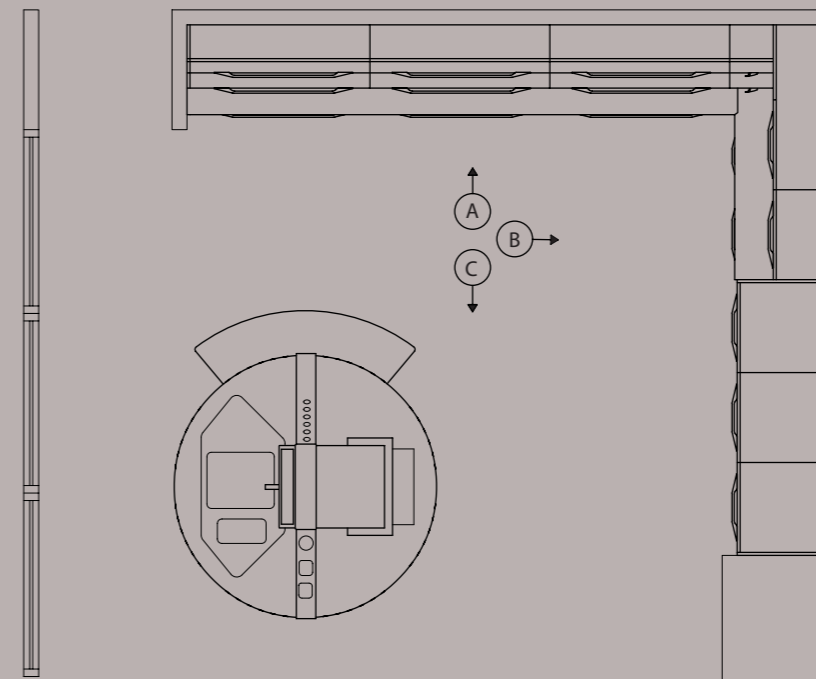

Aspirazione
Aspiration
Aspiration
Ansaugun
Aspiración

Cottura	Lavaggio
Cooking	Washing
Cuisson	Lavage
Kochen	Spülen/Waschen
Cocción	Lavado

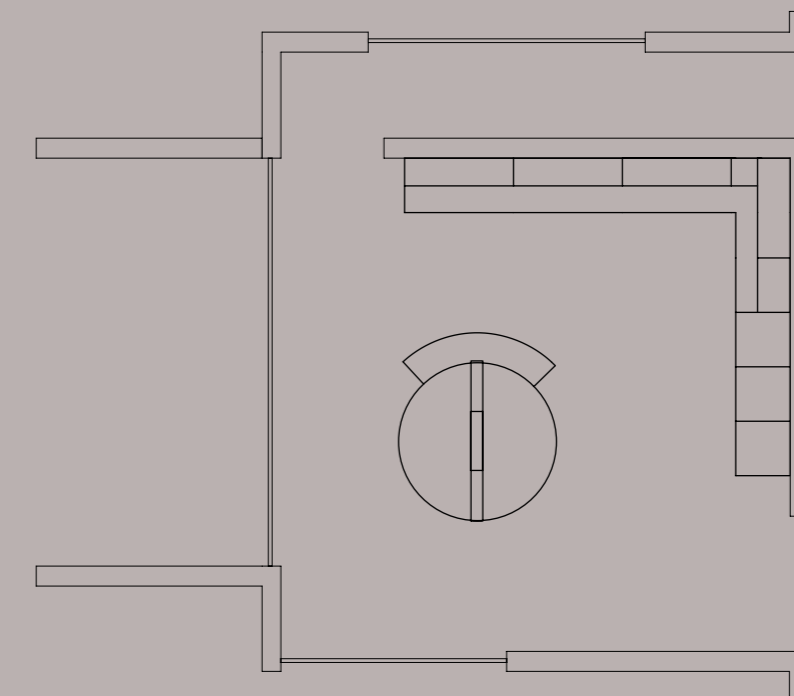





Attorno all'isola si sviluppa l'intero corpo della cucina in "essenza", con il suo appeal razionale e l'originalissima forma curva e dinamica. Le linee sinuose ed ergonomiche di basi e pensili favoriscono un'ampia ed efficace organizzazione di contenimento. Le basi sono dotate di capienti cestelloni estraibili; i pensili, con apertura vasistas, offrono grande opportunità di spazio al loro interno.

The entire body of the kitchen, in "Wood", is arranged around the island, with its rational appeal and highly original dynamic, curved shape. The sinuous, ergonomic lines of base and wall units make it easy to organise storage space effectively. The base units have roomy pull-out big baskets, while the flap doors of the wall units mean more space inside.

Autour de l'îlot se développe tout le corps de la cuisine en "Bois", avec son agencement rationnel et sa forme courbe et dynamique, très originale. Les lignes sinueuses et ergonomiques des bas et des hauts permettent une organisation efficace du rangement. Les bas sont habillés de grands paniers coulissants; les hauts, avec porte à abattant, ajoutent de l'espace.

Um die Insel herum werden die anderen Holzmöbel dieser Küche gruppiert, die durch ihre rationale Ästhetik und die originelle, dynamisch geschwungene Linienführung fasziniert. Die ergonomischen Unter- und Oberschränke bieten viel Platz für effizient organisierten, zusätzlichen Stauraum, mit großen Auszügen, Kippfronten und intelligenten Lösungen.

Alrededor de la isla se desarrolla todo el cuerpo de esta cocina de madera, con su encanto racional y su originalísima forma curva y dinámica. Las líneas sinuosas y ergonómicas de los muebles bajos y altos facilitan una eficaz organización del almacenamiento. Los bajos cuentan con cestos extraíbles de gran capacidad y los altos, con sus puertas de apertura proyectante, suman espacio de contención.





L'isola "Cook Station" a pianta circolare, che propone in cucina modalità d'uso fino ad ora inesplorate, produce una raffinata sensazione di arredo tecnologico. Lavello integrato al piano, miscelatore a parete, piano cottura in vitroceramica, cappa aspirante, tagliere, piano di appoggio e piano di servizio, portacoltelli, prese elettriche, illuminazione, basi a cassettoni. Tutto si snoda intorno all'isola attrezzata.

The circular "Cook Station", which brings unexplored modes of use into the modern kitchen, generates a sophisticated mood of high-tech furnishing. Sink integral with the worktop, wall-mounted mixer tap, ceramic hob, extractor hood, chopping-boards, top areas to take rest-on items and for work, knife-racks, power points, lighting and base units with big drawers. All this takes shape around the generously equipped island.

L'îlot "Cook Station" au plan circulaire offre à la cuisine des utilisations jusqu'ici inexplorées et procure une sensation de confort technologique. Evier intégré au plan, mélangeur mural, plan de cuisson en vitrocéramique, hotte aspirante, planche à découper, plan d'appui et plan de service, porte-couteaux, prises électriques, éclairage, bas habillés de paniers. Tout s'articule autour de l'îlot richement équipé.



Die kreisrunde "Cook Station" setzt neue funktionale und ästhetische Maßstäbe und raffinierte High-Tech-Akzente. Die in die Platte integrierte Spüle, eine an der Säule montierte Mischbatterie, das Glaskeramik-Kochfeld, die elegante Dunstabzugshaube mit Abluft, das praktische Arbeitsbrett, viel Ablagefläche, ein Essplatz, ein edler Messerblock, Steckdosen, die perfekte Beleuchtung und die großen Auszüge machen diese Insel zum perfekt und komplett ausgestatteten Mittelpunkt der Küche.

La isla circular "Cook Station" propone modalidades de uso hasta ahora inexploradas en el ambiente de cocina y aporta a la decoración un refinado toque tecnológico. Fregadero integrado en la encimera, grifo mezclador de pared, placa vitrocerámica, campana extractora, tajo, plano de apoyo, plano de servicio, portacuchillos, tomas eléctricas, iluminación, bajos con grandes cajones... todo se articula en torno a esta isla sumamente equipada.





L'abbinamento tra curve e piani dei vari elementi conferisce alla cucina un'eleganza essenziale. Pensili alti con doppia anta vasistas curva, armadi e colonne lineari per gli elettrodomestici, basi con ante curve, o piane, creano un perfetto insieme estetico e funzionale. A contrasto, le finiture e i colori: laccato Grigio metallizzato per i pensili, legno colore Vein per gli altri elementi. Le maniglie, a lunghezza variabile, sono in metallo satinato.

The combination of the curved and flat surfaces of the various elements gives the kitchen a streamlined elegance. Extra-tall wall units with twin curved flap doors, straight larder units and tall units for the appliances, and base units with curved or flat doors, create a perfect combination, stylish yet functional. The finishes and colours are contrasting: metallic Grey lacquered for the wall units, and wood colour Vein for the other elements. The variable-length handles are in satin-finish metal.

Le mariage entre les lignes courbes et les lignes droites des divers éléments confère à la cuisine une élégance sobre. Les hauts h 103 cm avec double porte à abattant courbe, les armoires et les colonnes linéaires pour les électroménagers, les bas habillés de portes courbes ou lisses créent un ensemble harmonieux et fonctionnel. En contraste, les finitions et les coloris: laqué Gris métallisé pour les hauts, bois couleur Vein pour les autres éléments. Les poignées, de longueur variable, sont en métal satiné.

La combinación de superficies curvas y planas de los diferentes módulos confiere a la cocina una elegancia esencial. Los grandes muebles altos con doble puerta curva de apertura proyectante, junto con los armarios y las columnas lineales para los electrodomésticos y los bajos con puertas curvas o planas, crean un perfecto conjunto estético y funcional. Los acabados y colores son contrastantes: lacado Gris metalizado para los altos y madera colore Vein para los otros muebles. Los tiradores, de longitud variable, son de metal satinado.

Die gelungene Kombination von geschwungenen und geraden Elementen verleiht dieser Küche eine essentielle Eleganz. Extrahohe Oberschränke mit geschwungenen Doppelklappfronten, lineare Vorrats- und Geräteschränke, Unterschränke mit geschwungenen oder flachen Fronten vereinen sich zu einem unter allen funktionalen und ästhetischen Aspekten perfekten Gesamtbild. Finishes und Farben setzen faszinierende Kontraste – Lackierung in Metallicgrau für die Oberschränke, Holz Farbe Vein in Rillenverarbeitung für die anderen Elemente. Die in unterschiedlichen Längen ausgeführten Griffe sind aus satiniertem Metall.



**COMPOSIZIONE CON SOLUZIONE AD ANGOLO COMPOSITION WITH CORNER
LAYOUT COMPOSITION AVEC SOLUTION D'ANGLE KOMBINATION MIT ECKLÖSUNG
COMPOSICIÓN ANGULAR**

La composizione angolare si caratterizza per la curvatura sia dei pensili che delle basi, raccordate tra loro da una base ad angolo con piano cottura e cestello girevole.

In the corner composition both the wall and base units are curved, linked by a corner base unit with hob and revolving basket.

La composition d'angle se caractérise par les lignes courbes des hauts et des bas reliés entre eux par un bas d'angle avec plan de cuisson et panier pivotant.

Zu den Besonderheiten der L-förmigen Küche zählen die harmonische Wölbung der Ober- und Unterschränke und der Eckunterschrank mit Kochfeld und Drehgestell.

La composición angular se caracteriza por la curvatura tanto de los muebles altos como de los bajos. Estos últimos están unidos por un bajo rinconero dotado de placa de cocción y cesto giratorio.





FLUX Laccato lucido metallizzato
 FLUX Metallic gloss lacquered door
 FLUX Porte laqué brillant métallisé
 FLUX Front Lackiert Hochglanz Metallic
 FLUX Puerta lacado brillante metalizado

In questo schema sono riassunte le finiture delle composizioni che vengono presentate nelle prossime pagine.
 This chart summarises the finishes of the compositions illustrated on the pages which follow.
 Le présent schéma récapitule les finitions des compositions présentées aux pages suivantes.
 Hier eine Zusammenfassung der Finishes der auf den folgenden Seiten gezeigten Kombinationsvorschläge.
 En el siguiente esquema se encuentran sintetizados los acabados de las composiciones que se presentan en las próximas páginas.

	<p>STRUTTURA GRIGIO ALLUMINIO ALUMINIUM GREY CARCASE CAISSON GRIS ALUMINIUM KORPUS ALUMINIUM GRAU ESTRUCTURA GRIS ALUMINIO</p>
	<p>ANTA PIANA LACCATO METALLIZZATO ROSSO SCAV139 METALLIC LACQUERED PLAIN DOOR, RED SCAV139 PORTE LISSE LAQUE METALLISE ROUGE SCAV139 GLATTE FRONT LACKIERT METALLIC ROT SCAV139 PUERTA SIMPLE LACADO METALIZADO ROJO SCAV139</p>
	<p>MODEL</p>

FLUX

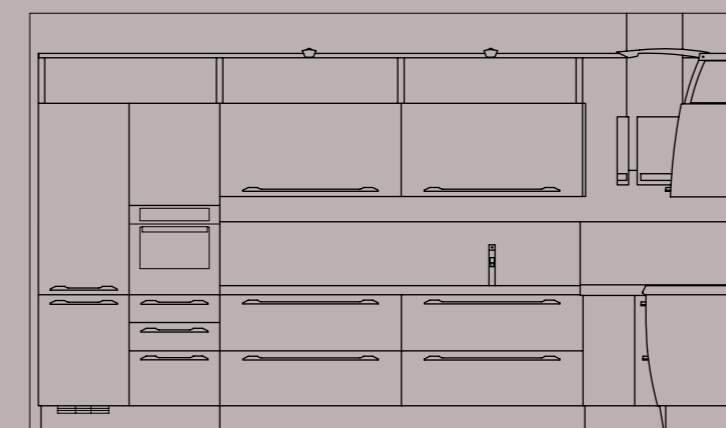

VISTA B
VIEW
VUE
ANSICHT
VISTA

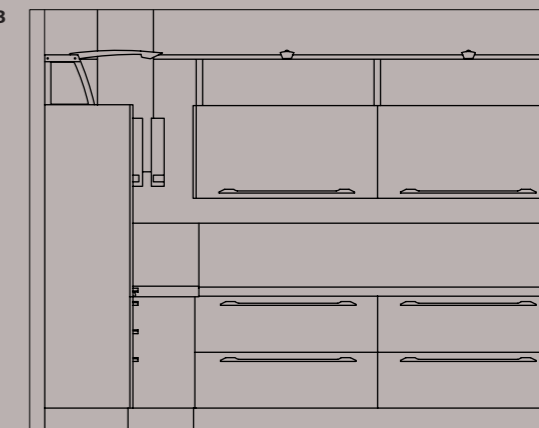

Refrigerazione Refrigerated storage Réfrigération Kühlen Refrigeración	Dispensa Larder Garde-manger Vorrat Dispensa	Dispensa Larder Garde-manger Vorrat Dispensa	Aspirazione Aspiration Aspiration Ansaugun Aspiracion
Cottura Cooking Cuisson Kochen Cocción	Preparazione Preparation Préparation Zubereiten Preparación	Lavaggio Washing Lavage Spülen/Waschen Lavado	Aspirazione Aspiration Aspiration Ansaugun Aspiracion

Aspirazione Aspiration Aspiration Ansaugun Aspiracion	Dispensa Larder Garde-manger Vorrat Dispensa	Dispensa Larder Garde-manger Vorrat Dispensa
Aspirazione Aspiration Aspiration Ansaugun Aspiracion	Preparazione Preparation Préparation Zubereiten Preparación	Preparazione Preparation Préparation Zubereiten Preparación

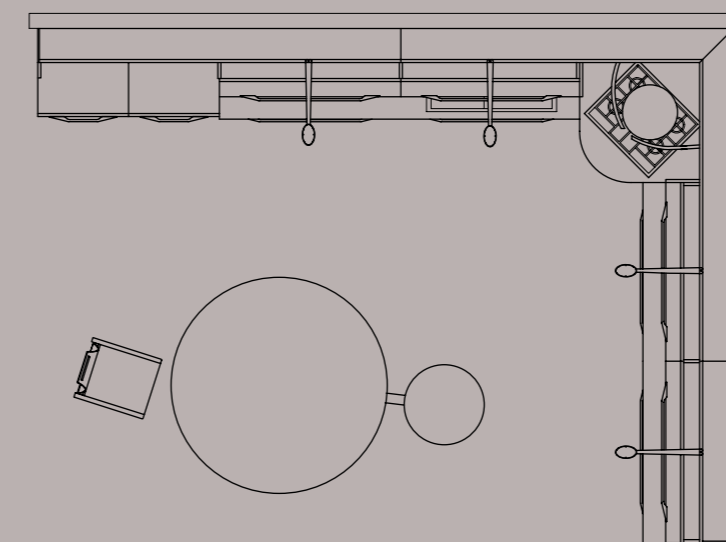

VISTA C
VIEW
VUE
ANSICHT
VISTA

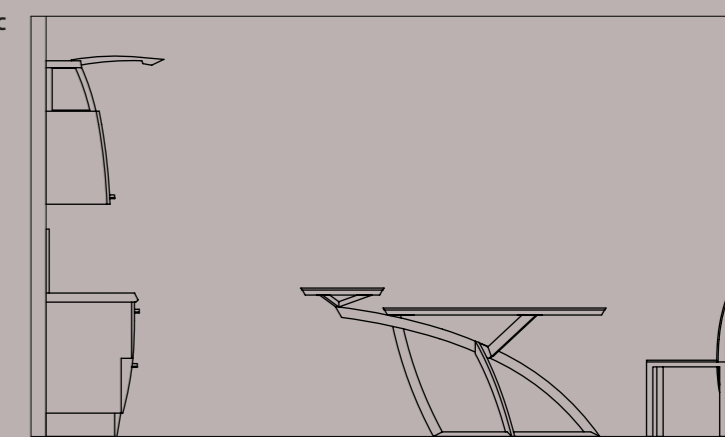

Tavolo Table Table Tische Mesa	Sedia Chair Chaise Stuhl Silla
--	--

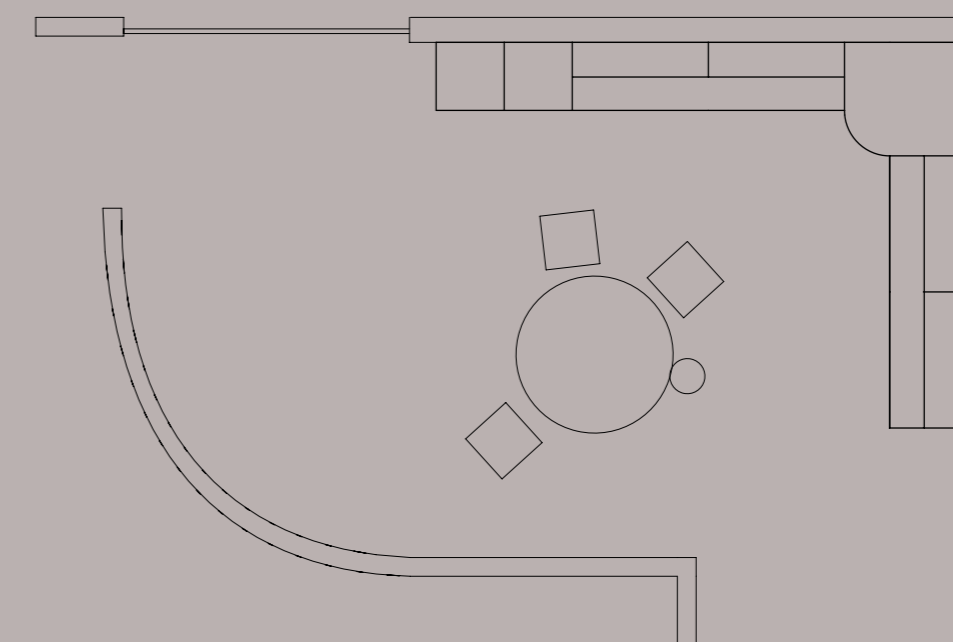





Carattere forte e contemporaneo per la composizione con ante laccate lucide metallizzate di colore rosso a cui si abbinano piani e schienali in acciaio. Basi e pensili con ante curve, hanno struttura a vista colore alluminio. Altamente scenografica, la zona cottura circolare caratterizzata dalla base con cestello girevole e da una cappa cilindrica con ali laccate opache nere. Il lavello in acciaio è integrato al piano.

A striking, contemporary composition with metallic red gloss lacquered doors, combined with steel worktops and wall claddings. The base and wall units, with curved doors, have visible aluminium-colour carcass. The circular cooking zone, including a base unit with revolving basket and cylindrical hood with matt black lacquered wings, is also eye-catching. The steel sink is integral with the worktop.

Caractère fort et contemporain pour la composition habillée de portes laquées brillantes métallisées de couleur rouge assorties aux plans et dossier en acier. Les bas et hauts avec portes courbes ont une structure visible couleur aluminium. Très scénographique, la zone cuisson circulaire caractérisée par le bas avec panier pivotant et la hotte cylindrique avec des ailes laquées opaques noires. L'évier en acier est intégré au plan.



Die Kombination von roten Metallic-Hochglanzfronten und Arbeitsflächen und Wandpaneelen aus Stahl überzeugt durch ihre Ausdruckskraft und ihr zeitgemäßes Design. Der sichtbare Korpus der Unter- und Oberschränke mit den geschwungenen Fronten ist in der Farbe Aluminium Grau gehalten. Besonders eindrucksvoll präsentiert sich der kreisrunde Kochbereich mit dem Unterschrank mit Drehkorb und einer zylindrischen Haube mit mattschwarz lackierten Flügeln. Die Edelstahlspüle ist in die Arbeitsplatte integriert.

El carácter fuerte y contemporáneo de esta composición es determinado por la combinación del lacado de color rojo brillante metalizado de sus puertas con el acero de sus encimeras y revestimientos de pared. Los muebles altos y bajos de puertas curvas presentan la estructura a la vista de color aluminio. Sumamente escenográfica, la zona de cocción circular se caracteriza por el bajo con cesto giratorio y por una campana cilíndrica con frentes lacados de color negro mate. El fregadero de acero está integrado en la encimera.





Ha una fortissima personalità la versione "hi tech" della cucina Flux, con le sue ante laccate lucide metallizzate di colore rosso. Accanto al design innovativo, ai nuovi materiali (disponibili in una grande varietà di finiture e colori), alle tecnologie, alle novità degli elementi, emerge comunque sempre una progettualità indirizzata a garantire servizi ineccepibili e funzionalità perfetta.

The "high-tech" version of the Flux kitchen, with its metallic red gloss lacquered doors, has a very strong personality. Alongside its innovative design, the new materials (available in a vast range of finishes and colours), the technological features and the new style of the elements, it is still clearly conceived to guarantee flawless service and absolute convenience.

Est dotée d'une très forte personnalité la version "hi tech" de la cuisine Flux, avec ses portes laquées brillantes métallisées rouges. Le design innovant, les nouveaux matériaux (disponibles dans un large éventail de finitions et de coloris), les technologies, les nouveaux éléments s'unissent pour servir un projet visant à garantir des services et une fonctionnalité parfaits.

Die High-Tech-Version der Flux mutet mit ihren rot lackierten Metallic-Hochglanzfronten beinahe futuristisch an. Trotz des innovativen Designs, der neuen Materialien (mit einer großen Finish- und Farbenpalette), der modernen Küchentechnologie und der innovativen Elemente lässt sich das auf eine perfekte Funktionalität und eine praxisgerechte Alltagstauglichkeit ausgerichtete Gesamtkonzept nicht verleugnen.

Con su marcada personalidad, la versión "hi-tech" de la cocina Flux se destaca por las puertas lacadas de color rojo brillante metalizado. Todas las innovaciones y novedades en materia de diseño, materiales (disponibles en un gran surtido de acabados y colores), tecnologías y muebles son el producto de un proyecto orientado a brindar excelentes servicios y perfecta funcionalidad.



La composizione è corredata da un accessorio esclusivo: un tavolo rotondo grigio metallizzato con supporto in metallo verniciato e ripiano laterale come piatto di portata. Abbinata al tavolo, una sedia con seduta in cuoio rigenerato e schienale in metacrilato e una lampada in sospensione. Un progetto di arredo e di design dalle forme avveniristiche appositamente realizzato, che sintetizza in un unico elemento la zona pranzo.

The composition also includes an exclusive accessory: a round metallic grey table with varnished metal frame and additional side serving top. To match the table, a chair with regenerated leather seat and methacrylate back, and a hanging lamp. A furnishing and design project with specially created futuristic shapes, which synthesises the dining area in a single element.

La composition se distingue par un accessoire exclusif: une table ronde gris métallisé avec support en métal verni et rayon latéral servant de plateau. Assortis à la table une chaise avec assise en cuir régénéré et dossier en méthacrylate et une lampe suspendue. Un projet d'ameublement et de design aux formes futuristes spécialement conçu pour Scavolini qui regroupe en un unique élément l'espace salle à manger.

Ergänzt wird die Küche durch exklusives Zubehör wie den runden Tisch in Metallicgrau mit lackiertem Metallgestell und seitlicher Ablage und den dazu passenden Stühlen aus recyceltem Leder mit Metacrylat-Rückenlehne und einer edlen Lampe. Ein exklusives, zukunftsorientiertes Einrichtungs- und Designprojekt, das den Essplatz in einem einzigen Element konzentriert.

Esta composición presenta un accesorio exclusivo, que consiste en una mesa redonda de color gris metalizado con estructura de metal pintado y un pequeño tablero lateral a modo de bandeja. Combinan con esta mesa una silla con asiento en cuero regenerado y respaldo en metacrilato, así como una lámpara de suspensión. Un proyecto de decoración y diseño de formas futurísticas que ha sido realizado especialmente para esta cocina y sintetiza en un único elemento la zona comedor.







Tutti gli elettrodomestici (forno, frigorifero, lavastoviglie ecc.) occupano i vani predisposti di colonne e armadi. Elementi lineari in perfetta armonia con gli elementi morbidi e sinuosi di Flux, che rappresentano l'aspetto più funzionale e tecnologico della cucina. Le basi con ante curve, dotate di cestelloni estraibili, possono contenere grandi quantità di provviste.

All the appliances (oven, refrigerator, dishwasher, etc.) are inside the special compartments in the tall units and cupboards. Straight elements in perfect harmony with Flux's curvaceous, sinuous elements, encapsulating the kitchen's most functional, high-tech aspect. The base units with curved doors, fitted with pull-out big baskets, have the job of storing everything needed in the kitchen.

Tous les électroménagers (four, réfrigérateur, lave-vaisselle, etc.) occupent les niches pour colonnes et armoires. Des éléments linéaires en parfaite harmonie avec les éléments souples et sinueux de Flux, qui représentent l'aspect le plus fonctionnel et technologique de la cuisine. Aux bas habillés de portes courbes et de paniers coulissants est réservée la fonction de ranger les ustensiles.

Alle Haushaltgeräte (Herd, Kühlschrank, Geschirrspüler usw.) sind in Unter- und Einbauschränken untergebracht, deren lineare Form perfekt mit der weichen, geschwungenen Linienführung der Flux harmonisiert und den funktions- und technologiebetonten Charakter der Küche unterstreicht. Die mit Auszügen ausgestatteten Unterschränke mit gewölbten Fronten bieten viel nützlichen Vorrats- und Stauraum.

Todos los electrodomésticos (horno, frigorífico, lavavajillas, etc.) se encuentran en los compartimentos destinados a los mismos dentro de las columnas y armarios. Estos últimos, lineales, se armonizan perfectamente con los módulos sinuosos de Flux y constituyen la parte más funcional y tecnológica de la cocina. Los bajos de puertas curvas, dotados de grandes cestos extraíbles, desempeñan en cambio la función de contener todo lo necesario en la cocina.



COMPOSIZIONE CON ANTE LINEARI E CURVE COMPOSITION WITH STRAIGHT AND CURVED DOORS COMPOSITION AVEC PORTES LINEAIRES ET COURBES KOMBINATION MIT LINEAREN UND GESCHWUNGENEN FRONTEN COMPOSICIÓN CON PUERTAS PLANAS Y CURVAS

Flux rende disponibili anche basi lineari e un elegante piano colazione. Elementi più consueti che abbinati però agli innovativi pensili con ante curve (qui con apertura pieghevole), producono sempre composizioni molto personalizzate.

Flux also provides straight base units and an elegant breakfast bar. More conventional elements, which however combine with the innovative curved-door wall units (here the doors are folding type) to produce compositions that always have a highly individual look.

Flux propose aussi des bas linéaires et un élégant plan petit déjeuner. Des éléments plus familiers qui, assortis aux innovants hauts habillés de portes courbes (ici avec ouverture pliante), produisent un effet très personnalisé.

Zur Flux gehören auch lineare Unterschränke und eine elegante Frühstücksinsel - traditionelle Elemente, die zusammen mit den innovativen Oberschränken mit den geschwungenen Fronten (hier mit Faltmechanismus) für ein personalisiertes Ambiente garantieren.







Flux dispone también de bajos planos y de una elegante barra americana. Se trata de elementos comunes que, sin embargo, en combinación con los altos de puertas curvas (aquí con apertura plegable), logran personalizar las composiciones con gran eficacia.



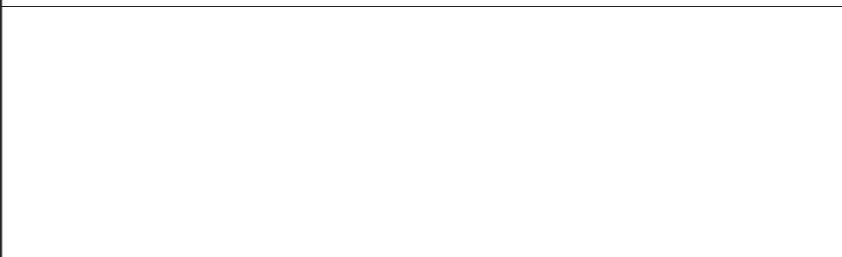

FLUX Laccato Lucido
 FLUX Gloss lacquered door
 FLUX Porte laqué brillant
 FLUX Front Hochglanz lackiert
 FLUX Puerta lacado brillante

In questo schema sono riassunte le finiture delle composizioni che vengono presentate nelle prossime pagine.
 This chart summarises the finishes of the compositions illustrated on the pages which follow.
 Le présent schéma récapitule les finitions des compositions présentées aux pages suivantes.
 Hier eine Zusammenfassung der Finishes der auf den folgenden Seiten gezeigten Kombinationsvorschläge.
 En el siguiente esquema se encuentran sintetizados los acabados de las composiciones que se presentan en las próximas páginas.

	<p>STRUTTURA GRIGIO ALLUMINIO ALUMINIUM GREY CARCASE CAISSON GRIS ALUMINIUM KORPUS ALUMINIUM GRAU ESTRUCTURA GRIS ALUMINIO</p>
	<p>ANTA PIANA LACCATO LUCIDO NERO CAFFE' SCAV416 GLOSS LACQUERED PLAIN DOOR, COFFEE BLACK SCAV416 PORTE LISSE LAQUE BRILLANT NOIR CAFE SCAV416 GLATTE FRONT LACKIERT HOCHGLANZ KAFFEESCHWARZ SCAV416 PUERTA SIMPLE LACADO BRILLANTE NEGRO CAFÉ SCAV416</p>
	<p>ANTA PIANA LACCATO LUCIDO BEIGE RAL1013 GLOSS LACQUERED PLAIN DOOR, BEIGE RAL 1013 PORTE LISSE LAQUE BRILLANT BEIGE RAL1013 GLATTE FRONT LACKIERT HOCHGLANZ BEIGE RAL1013 PUERTA SIMPLE LACADO BRILLANTE BEIGE RAL1013</p>
	
	
	
	
	

MODEL

FLUX



VISTA A
VIEW
VUE
ANSICHT
VISTA

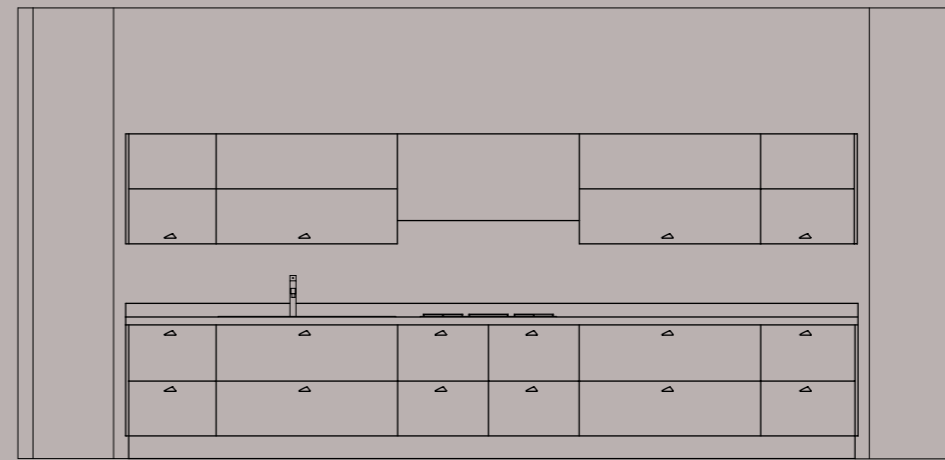

Dispensa	Dispensa	Aspirazione	Dispensa	Dispensa
Larder	Larder	Aspiration	Larder	Larder
Garde-manger	Garde-manger	Aspiration	Garde-manger	Garde-manger
Vorrat	Vorrat	Ansaugun	Vorrat	Vorrat
Despensa	Despensa	Aspiracion	Despensa	Despensa

Preparazione	Lavaggio	Cottura	Preparazione	Preparazione
Preparation	Washing	Cooking	Preparation	Preparation
Préparation	Lavage	Cuisson	Préparation	Préparation
Zubereiten	Spülen/Waschen	Kochen	Zubereiten	Zubereiten
Preparación	Lavado	Cocción	Preparación	Preparación

VISTA B
VIEW
VUE
ANSICHT
VISTA

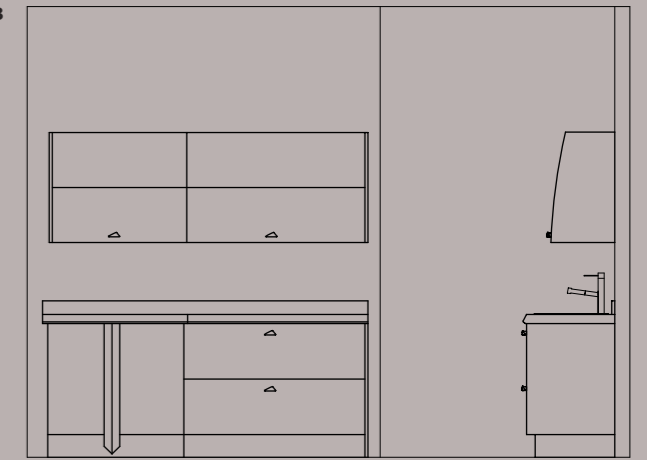

Dispensa	Dispensa
Larder	Larder
Garde-manger	Garde-manger
Vorrat	Vorrat
Despensa	Despensa

Colazione	Preparazione
Breakfast	Preparation
Petit déjeuner	Préparation
Frühstück	Zubereiten
Desayuno	Preparación

VISTA C
VIEW
VUE
ANSICHT
VISTA

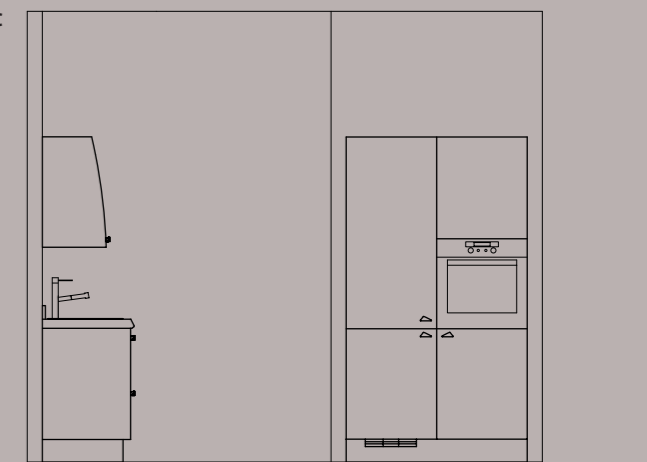

Refrigeratore
Refrigerated storage
Réfrigération
Kühlen
Refrigeracion

Cottura
Cooking
Cuisson
Kochen
Cocción

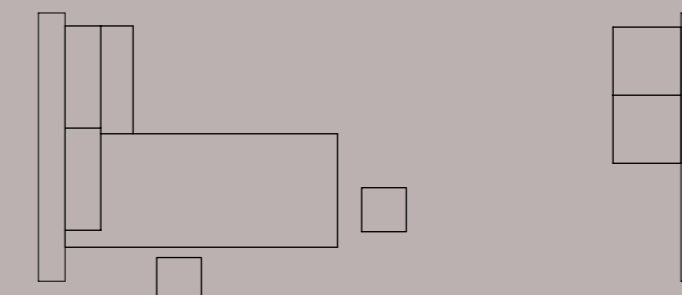
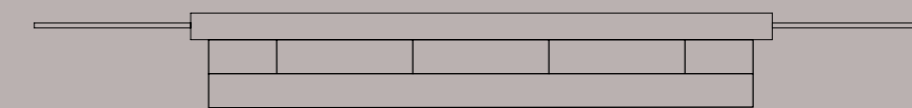
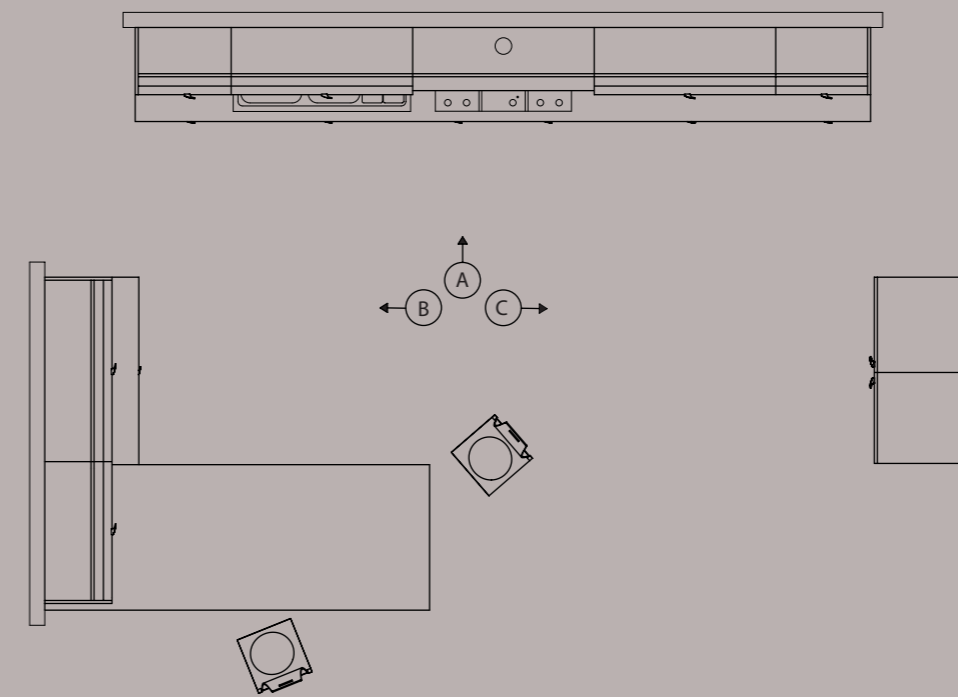



**COMPOSIZIONE CON PENSILI ALTI COMPOSITION WITH EXTRA-TALL WALL
UNITS COMPOSITION AVEC HAUTS h 103 cm KOMBINATION MIT EXTRAHOHEN
OBERSCHRÄNKEN COMPOSICIÓN CON ALTOS DE GRANDES DIMENSIONES**

La composizione sinuosa con doppi e capienti pensili ad apertura vasistas viene caratterizzata da nuovi contrasti di materiali, finiture e colori.

This curvy composition with roomy double flap-door wall units features fresh contrasts in materials, finishes and colours.

La composition sinueuse avec des hauts doubles et des hauts à abattant est caractérisée par les nouveaux contrastes de matériaux, de finitions et de couleurs.

Die dynamische Ästhetik dieser Lösung mit doppelten, viel Platz bietenden Oberschränken mit Kippmechanismus wird durch neue Material-, Finish- und Farbkontraste unterstrichen.

Esta sinuosa composición con altos dobles de gran capacidad y apertura proyectante se caracteriza por los nuevos contrastes de materiales, acabados y colores.





FLUX Laccato lucido e laccato lucido metallizzato
FLUX Gloss lacquered and metallic gloss lacquered doors
FLUX Portes laqué brillant et laqué brillant métallisé
FLUX Fronten Hochglanz lackiert und Hochglanz Metallic lackiert
FLUX Puertas lacado brillante y lacado brillante metalizado

In questo schema sono riassunte le finiture delle composizioni che vengono presentate nelle prossime pagine.
 This chart summarises the finishes of the compositions illustrated on the pages which follow.
 Le présent schéma récapitule les finitions des compositions présentées aux pages suivantes.
 Hier eine Zusammenfassung der Finishes der auf den folgenden Seiten gezeigten Kombinationsvorschläge.
 En el siguiente esquema se encuentran sintetizados los acabados de las composiciones que se presentan en las próximas páginas.

	STRUTTURA GRIGIO ALLUMINIO ALUMINIUM GREY CARCASE CAISSON GRIS ALUMINIUM KORPUS ALUMINIUM GRAU ESTRUCTURA GRIS ALUMINIO	
	ANTA PIANA LACCATO LUCIDO METALLIZZATO VIOLA SCAV286 METALLIC GLOSS LACQUERED PLAIN DOOR, PURPLE SCAV286 PORTE LISSE LAQUE BRILLANT METALLISE VIOLET SCAV286 GLATTE FRONT LACKIERT HOCHGLANZ METALLIC VIOLETT SCAV286 PUERTA SIMPLE LACADO BRILLANTE METALIZADO VIOLETA SCAV286	
	ANTA PIANA LACCATO LUCIDO GRIGIO CHIARO SCAV302 GLOSS LACQUERED PLAIN DOOR, PALE GREY SCAV302 PORTE LISSE LAQUE BRILLANT GRIS CLAIR SCAV302 GLATTE FRONT LACKIERT HOCHGLANZ HELLGRAU SCAV302 PUERTA SIMPLE LACADO BRILLANTE GRIS CLARO SCAV302	MODEL
		FLUX



VISTA A
VIEW
VUE
ANSICHT
VISTA

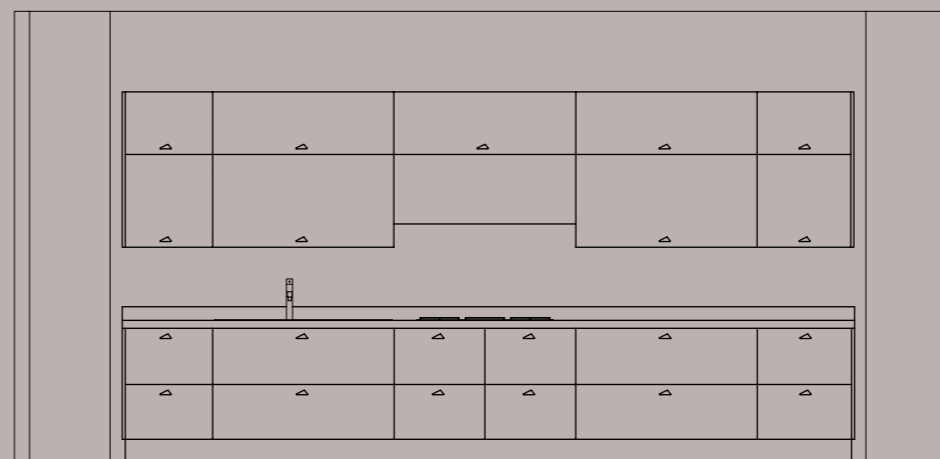

Dispensa	Dispensa	Aspirazione	Dispensa	Dispensa
Larder	Larder	Aspiration	Larder	Larder
Garde-manger	Garde-manger	Asaugun	Garde-manger	Garde-manger
Vorrat	Vorrat	Aspiración	Vorrat	Vorrat
Dispensa	Dispensa		Dispensa	Dispensa

Preparazione	Lavaggio	Cottura	Preparazione	Preparazione
Préparation	Washing	Cooking	Préparation	Préparation
Zubereiten	Lavage	Cuisson	Zubereiten	Zubereiten
Preparación	Spülen/Waschen	Kochen	Preparación	Preparación
	Lavado	Cocción		

VISTA B
VIEW
VUE
ANSICHT
VISTA

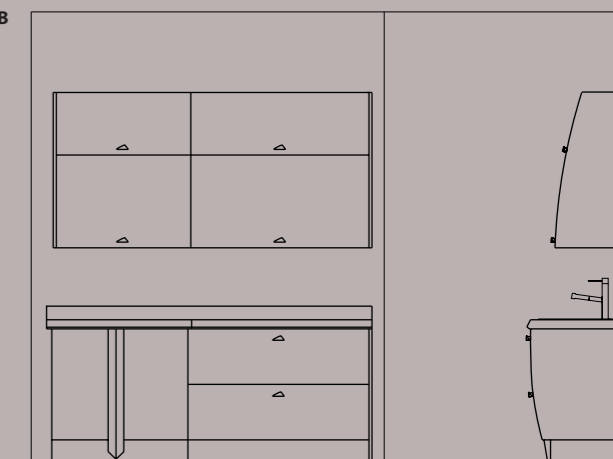

Dispensa	Dispensa
Larder	Larder
Garde-manger	Garde-manger
Vorrat	Vorrat
Dispensa	Dispensa

Colazione	Preparazione
Breakfast	Préparation
Petit déjeuner	Zubereiten
Frühstück	Zubereiten
Desayuno	Preparación

VISTA C
VIEW
VUE
ANSICHT
VISTA

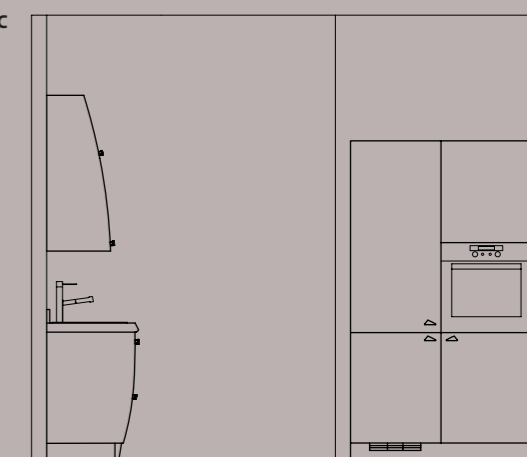

Refrigeratore
Refrigerated storage
Réfrigération
Kühlen
Refrigeracion

Cottura
Cooking
Cuisson
Kochen
Cocción

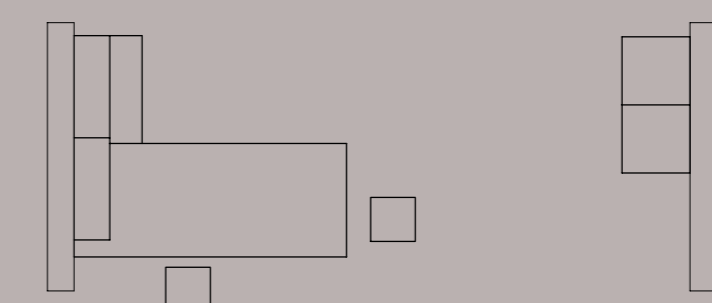
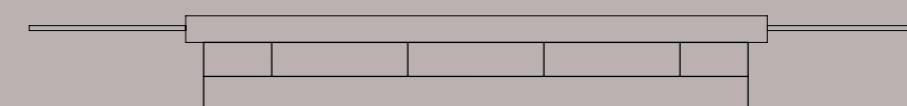
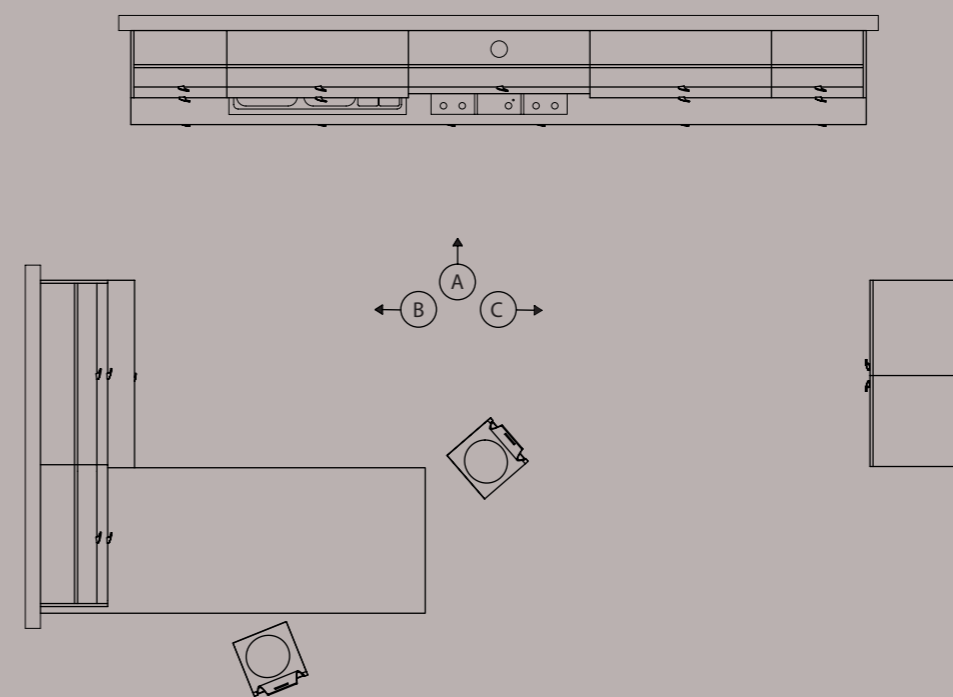





Tonalità di tendenza per un ambiente assolutamente unico. La composizione con basi e pensili curvilinee sorprende per il colore inedito e la sofisticata alternanza di laccato lucido grigio chiaro e laccato lucido metallizzato viola tra basi e pensili. Una forte identità alla cucina la danno anche le piccole maniglie in metallo satinato e il piano colazione con supporto metallizzato.

Trendy shades for an absolutely unique kitchen. The composition with curved base and wall units cannot fail to surprise with its unusual colour and sophisticated alternation of pale grey gloss lacquered and metallic purple gloss lacquered finishes on the base and wall units. The kitchen's strong identity is further underlined by the little satin-finish metal handles and the breakfast bar with metallic support.

Tonalités tendance pour une pièce unique en son genre. La composition avec bas et hauts curvilignes surprend par sa couleur inédite et par l'alternance sophistiquée de laqué brillant gris clair et de laqué brillant métallisé violet entre les bas et les hauts. Une personnalité forte rehaussée par les petites poignées en métal satiné et le plan petit déjeuner avec un support métallisé.

Trendige Farben für einen exklusiven Raum. Die Kombination mit geschwungenen Unter- und Oberschränken überrascht mit einer ungewöhnlichen Farbe und dem faszinierenden Wechselspiel von hellgrauer Hochglanzlackierung und violetter Metallic-Hochglanzlackierung der Unter- und Oberschränke. Ausdrucksstarke Akzente setzen auch die kleinen Griffe aus satiniertem Metall und die Frühstückstiszel mit der ungewöhnlichen Metallstütze.

Tonalidades de tendencia para un ambiente absolutamente único. La composición con muebles altos y bajos curvilíneos sorprende por el insólito color y por la sofisticada alternancia de los lacados brillantes gris claro y violeta metalizado de los bajos y los altos. La identidad marcada de esta cocina también es determinada por los pequeños tiradores de metal satinado y por la barra americana con soporte metalizado.







Innovativa nel design, tecnologica, ergonomica, flessibile, multifunzionale. La cucina Flux, nata dalla grande esperienza di Scavolini e dalla spiccata genialità di un maestro del design, si identifica con un nuovo modo di vivere la cucina: dinamico, giovane, aperto al mondo e alle novità che vi si affacciano.

Innovatively designed, high-tech, ergonomic, versatile and multifunctional. The Flux kitchen, born of Scavolini's vast experience and the inspired genius of a master of design, expresses a new kitchen lifestyle: dynamic, young, and open to the world and all its novelties.

Innovante dans son design, technologique, ergonomique, flexible, polyvalente. La cuisine Flux, née de la longue expérience de Scavolini et du génie d'un maître du design, s'identifie avec un nouveau mode de vie: dynamique, jeune, ouvert au monde et aux nouveautés.

Innovatives Design, Technologie, Ergonomie, Flexibilität und Vielseitigkeit zeichnen die Flux aus, spiegeln die langjährige Erfahrung eines erfolgreichen Küchenproduzenten und die geniale Kreativität eines Designers wider und prägen ein neues Verständnis für die Küche als Arbeits- und Wohnraum – dynamisch, jung, weltoffen und aufnahmebereit für alles Neue.

Innovadora en materia de diseño, tecnológica, ergonómica, flexible, multifunacional. Son las cualidades de la cocina Flux, fruto de la gran experiencia de Scavolini y de la maravillosa genialidad de un maestro del diseño, que se identifica perfectamente con un nuevo modo de vivir la cocina: dinámico, joven, abierto al mundo y a las novedades que se presentan.









Lampada a sospensione per tavolo rotondo con illuminazione a LED.
 Hanging light for round table with "LED" lamps.
 Lampe suspendue pour table ronde avec éclairage à LED.
 Deckenlampe für runden Tisch mit LED-Beleuchtung.
 Lámpara de suspensión para mesa redonda con iluminación de LED.



Tavolo rotondo Flux: struttura in metallo verniciato Grigio metallizzato con piano fisso in Cristalan o Quarz, disponibile in diversi colori, e sottopiano in pannello di fibra con bordo inclinato laccato Grigio.

FLUX round table: metallic grey varnished metal frame with fixed Cristalan or Quarz top, available in various colours, with substrate in Grey lacquered fibre board with slanted edge.

Table ronde Flux: structure en métal verni Gris métallisé avec dessus fixe en Cristalan ou Quarz, disponible dans divers coloris, et sous-plan en panneau de fibre avec bord incliné laqué.

Runder Tisch Flux: Gestell aus Metallicgrau lackiertem Metall, nicht ausziehbare Platte aus Cristalan oder Quarz, lieferbar in diversen Farben, Unterplatte Faserpaneel mit schräger Kante, Grau lackiert.

Mesa redonda Flux: Estructura de metal barnizado Gris metalizado con tablero fijo en Cristalan o Quarz disponible en varios colores y tablero inferior de fibra con borde inclinado lacado Gris.



Sedia e sgabello Flux: struttura in metallo verniciato grigio o grigio metallizzato, schienale in metacrilato e fondino in cuoio rigenerato.

Flux chair and stool: varnished grey or metallic grey metal frame, methacrylate back and regenerated leather seat.

Chaise et tabouret Flux: cadre en métal verni gris ou gris métallisé, dossier en méthacrylate et fond en cuir régénéré.

Stuhl und Hocker Flux: Gestell aus Grau oder Metallicgrau lackiertem Metall, Rückenlehne Metacrylat, Sitzfläche recyceltes Leder.

Silla y taburete Flux: Estructura de metal barnizado gris o gris metalizado, respaldo en metacrilato y asiento en cuero regenerado.

Tavolo "Lux" "Lux" Table Table "Lux" Tisch "Lux" Mesa "Lux"



Tavolo Lux: ha struttura in alluminio finitura acciaio e piano allungabile in vetro temperato e acidato o laminato stratificato disponibile in diversi colori.

Lux table: frame in steel finish aluminium and extensible top in etched tempered glass, or layered laminate in various colours.



Table Lux: structure en aluminium finition acier et dessus à rallonges en verre trempé et glacé ou stratifié disponible dans divers coloris.

Tisch Lux: Gestell Aluminium Finish Stahl, Platte ausziehbar aus getempertem und geätztem Glas oder Schichtlaminat in diversen Farben.

Mesa Lux: Tiene la estructura de aluminio acabado acero y el tablero extensible de cristal templado y acidado o bien de laminado estratificado disponible en varios colores.

Tavolo "Club" "Club" Table Table "Club" Tisch "Club" Mesa "Club"



Tavolo Club: ha struttura e gambe in metallo verniciato Grigio. Il piano è allungabile in vetro temperato serigrafato spessore 8 mm.

Club table: frame and legs in Grey varnished metal. Extensible tempered, decorated glass top 8 mm thick.



Table Club: structure et pieds en métal verni Gris. Le dessus est à rallonges en verre trempé sérigraphié épaisseur 8 mm.

Tisch Club: Gestell und Beine Grau lackiertes Metall. Ausziehbare Platte aus getempertem Grafikglas Stärke 8 mm.

Mesa Club: Tiene la estructura y las patas de metal barnizado Gris. El tablero es extensible, de cristal templado y serigrafado de 8 mm de espesor.

Tavolo "Quadrifoglio" "Quadrifoglio" Table Table "Quadrifoglio" Tisch "Quadrifoglio" Mesa "Quadrifoglio"



Tavolo Quadrifoglio: ha struttura allungabile o fissa e gambe in metallo verniciato Grigio. Il piano può essere fisso in materiali diversi oppure allungabile in laminato disponibile in diversi colori.

Quadrifoglio table: extensible or fixed frame and legs in Grey varnished metal. The top may be fixed in various materials or extensible in laminate, available in various colours.



Table Quadrifoglio: structure à rallonges ou fixe et pieds en métal verni Gris. Le dessus peut être fixe dans divers matériaux ou à rallonges en stratifié disponible dans divers coloris.

Tisch Quadrifoglio: Ausziehbares oder fixes Gestell und Beine aus Grau lackiertem Metall. Nicht ausziehbare Platte aus diversen Materialien oder ausziehbare Platte in Laminat in diversen Farben.

Mesa Quadrifoglio: Tiene la estructura extensible o fija y las patas de metal barnizado Gris. El tablero puede ser fijo en varios materiales o bien extensible en laminado de varios colores.

Tavolo "Oliver" "Oliver" Table Table "Oliver" Tisch "Oliver" Mesa "Oliver"



Tavolo Oliver: ha basamento e gambe in Alluminio finitura Acciaio o Antracite. Il piano è allungabile, in laminato disponibile in diversi colori.

Oliver table: frame and legs in Steel or Anthracite finish Aluminium. The extensible top is in laminate, available in various colours.



Table Oliver: base et pieds en Aluminium finition Acier ou Anthracite. Le dessus est à rallonges, en stratifié disponible dans divers coloris.

Tisch Oliver: Gestell und Beine in Aluminium Finish Stahl oder Anthrazit. Platte ausziehbar in Laminat in diversen Farben.

Mesa Oliver: Tiene la estructura y las patas de Aluminio acabado Acero o Antracita. El tablero es extensible, de laminado de varios colores.



Per le cucine Flux sono disponibili anche altri modelli di tavoli e sedie e una grande varietà di piani, di accessori e di elettrodomestici. Per la scelta si possono consultare, presso i Rivenditori, i relativi Cataloghi "Cucina e complementi: affinità elettive", "Materiali per Piani", "Accessori", "Elettrodomestici" pubblicati dalla Scavolini.

Other models of tables and chairs and a wide range of tops and accessories are also available for the Flux kitchen. For details please consult Scavolini's «Kitchen and accessories; elective affinities», «Materials for Tops» and «Accessories» catalogues available from authorised dealers.

D'autres modèles de tables et chaises et une grande variété de plans de travail et d'accessoires sont également disponibles pour la cuisine Flux. Pour les choisir vous pouvez consulter les catalogues publiés par la Maison Scavolini « Cuisine et compléments: affinités électives », « Matériaux pour Plans » et « Accessoires » que vous trouverez chez les Revendeurs.

Weitere Tisch- und Stuhlmodelle fürs Modell Flux, sowie eine große Auswahl an Platten und Zubehör finden Sie bei Ihrem Scavolini-Händler in den Katalogen "Küche und Zubehör: Wahlverwandtschaften", "Materialien für Arbeitsplatten" und "Zubehör".

Para la cocina Flux están disponibles además, otros modelos de mesas y sillas y una gran variedad de encimeras y de accesorios. Para su selección puede consultar en los Revendedores los Catálogos correspondientes «Cocina y complementos: afinidades electivas», «Materiales para encimeras» o «Accesorios» publicados por Scavolini.

Anta impiallacciata Veneered door Porte plaquée Furnierte Front Puerta enchapada



Precomposto colore Vein SCAV652
Reconstructed veneer, colour Vein SCAV652
Précomposé coloris Vein SCAV652
Holzmischung Farbe Vein SCAV652
Precompuesto color Vein SCAV652

Anta Laccata Lacquered door Porte Laquée Lackierte Front Puerta Lacada



3 colori lucidi metallizzati
3 metallic gloss colours
3 coloris brillants métallisés
3 glänzende Metallic-Farben
3 colores brillantes metalizados



35 colori Opachi
35 mat colours
35 coloris opaques
35 glänzende Metallic-Farben
35 colores mate

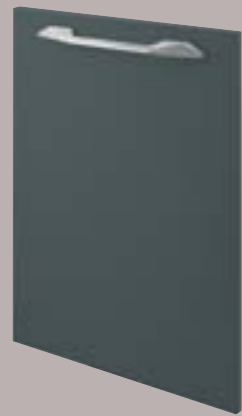

36 colori lucidi
36 gloss colours
36 coloris brillants
36 Hochglanz-Farben
36 colores brillantes

Anta acciaio Steel door Porte acier Stahlfront Puerta acero



Anta acciaio Steel door Porte acier Stahlfront Puerta acero

Anta vetro Glass door Porte vitrée Vitrinenfront Puerta cristal



Vetro e telaio alluminio con maniglia integrata
Glass with aluminium frame and integral handle
Verre et cadre aluminium avec poignée intégrée
Glaspaneel und Alurahmen mit integriertem Griff
Cristal y bastidor aluminio con tirador incorporado



Vetro coprente e telaio alluminio con maniglia integrata
Non-transparent glass with aluminium frame and integral handle
Verre opaque et cadre aluminium avec poignée intégrée
Blickdichtes Glaspaneel und Alurahmen mit integriertem Griff
Cristal cubriente con bastidor aluminio y tirador incorporado

Maniglie Handles Poignées Griffes Tiradores



Maniglia in Zama con finitura cromata a dimensione fissa cod. 28504
Handle in chromium-plated finish metal alloy, fixed length, code 28504



Maniglia in Zama finitura nickel satinato a dimensione fissa, destra o sinistra (per i vasistas e gli estraibili viene utilizzata la destra) cod. 28501
Handle in metal alloy with satin nickel finish, fixed length, right-hand or left-hand (right-hand handle is used for flap doors and pull-out fittings) code 28501



Maniglia a ponte in Zama e Alluminio con finitura nickel satinato a dimensione variabile cod. 28502
Bridge-type handle in metal alloy and aluminium with satin nickel finish, variable length, code 28502



Maniglia a ponte in Zama e Alluminio con finitura nickel satinato a dimensione variabile cod. 28502
Bügelgriff in Zamak und Aluminium Finish Nickel satiniert, diverse Abmessungen Code 28502



Maniglia in Zama con finitura nickel satinato cod. 28503 (solo per isola "Cook Station")
Handle in satin-finish nickel finish metal alloy, code 28503 (only available for "Cook Station" island)

Poignée en Zama avec finition chromée à dimension fixe code 28504
Griff in Zamak Finish Chrom, fixe Abmessungen Code 28504
Tirador en zamak con acabado cromado de dimensión única cod. 28504

Poignée en Zama finition nickel satiné à dimension fixe, droite ou gauche (pour les éléments à abattant et coulissants est utilisée la poignée droite) code 28501
Griff in Zamak Finish Nickel satiniert, fixe Abmessungen, rechts oder links (für Kippfronten und Auszüge rechts) Code 28501
Tirador en zamak con acabado níquel satinado de dimensión única, derecho o izquierdo (para los frentes proyectantes y extraíbles se utiliza el derecho) cod. 28501

Dimensioni delle maniglie in base all'elemento: Cod. 28502 - 348 / 444 / 604 / 895
Handle sizes depending on unit: Code 28502 - 348 / 444 / 604 / 895
Dimensions des poignées selon l'élément: Code 28502 - 348 / 444 / 604 / 895
Abmessungen der Griffes je nach Element: Code 28502 - 348 / 444 / 604 / 895
Dimensiones de los tiradores en base al elemento: Cód. 28502 - 348 / 444 / 604 / 895

Griff in Zamak Finish Nickel satiniert Code 28503 (Nur für Insel "Cook Station" lieferbar)
Tirador en zamak con acabado níquel satinado cod. 28503 (disponible solo para isla "Cook Station")

Disponibilità colori Laccati Lacquered colour range Disponibilit  coloris Laqu s Lackfarben Disponibilidad colores Lacados

<ul style="list-style-type: none"> ● Cod. SCAV 001 ○ Cod. SCAV 003 <p>Bianco White Blanc Weiß Blanco</p>	<ul style="list-style-type: none"> ● Cod. SCAV 053 ○ Cod. SCAV 054 <p>Corda Corda Corda Corda Corda</p>	<ul style="list-style-type: none"> ● Cod. SCAV 041 ○ Cod. SCAV 042 <p>Panna porcellana Porcelain Cream Cr�me porcelaine Porzellan Creme Crema porcelana</p>	<ul style="list-style-type: none"> ● Cod. SCAV 055 ○ Cod. SCAV 056 <p>Magnolia Magnolia Magnolia Magnolia Magnolia</p>	<ul style="list-style-type: none"> ● Cod. SCAV 057 ○ Cod. SCAV 058 <p>Vaniglia Vanilla Vanille Vanille Vainilla</p>	<ul style="list-style-type: none"> ● Cod. SCAV 059 ○ Cod. SCAV 060 <p>Mais Maize Mais Mais Maiz</p>
<ul style="list-style-type: none"> ● Cod. RAL 1013 ○ Cod. RAL 1013 <p>Beige Beige Beige Beige Beige</p>	<ul style="list-style-type: none"> ● Cod. SCAV 085 ○ Cod. SCAV 087 <p>Giallo chiaro Light Yellow Jaune clair Hellgelb Amarillo claro</p>	<ul style="list-style-type: none"> ● Cod. RAL 1018 ○ Cod. RAL 1018 <p>Giallo Yellow Jaune Gelb Amarillo</p>	<ul style="list-style-type: none"> ● Cod. RAL 2008 ○ Cod. RAL 2008 <p>Arancio Orange Orange Orange Naranja</p>	<ul style="list-style-type: none"> ● Cod. RAL 2002 ○ Cod. RAL 2002 <p>Rosso Red Rouge Rot Rojo</p>	<ul style="list-style-type: none"> ● Cod. RAL 3001 ○ Cod. RAL 3001 <p>Rosso Red Rouge Rot Rojo</p>
<ul style="list-style-type: none"> ● Cod. RAL 1014 ○ Cod. RAL 1014 <p>Beige Beige Beige Beige Beige</p>	<ul style="list-style-type: none"> ● Cod. SCAV 134 ○ Cod. SCAV 135 <p>Rosso Scuro Dark Red Rouge Fonce Dunkelrot Rojo Oscuro</p>	<ul style="list-style-type: none"> ● Cod. SCAV 141 ○ Cod. SCAV 142 <p>Rosso lacca Bright Red Rouge Laque Lackrot Rojo lacca</p>	<ul style="list-style-type: none"> ● Cod. RAL 3003 ○ Cod. RAL 3003 <p>Rosso Red Orange Rot Rojo</p>	<ul style="list-style-type: none"> ● Cod. SCAV 283 ○ Cod. SCAV 284 <p>Prugna Plum Prune Pflaume Ciruela</p>	<ul style="list-style-type: none"> ● Cod. SCAV 281 ○ Cod. SCAV 282 <p>Melanzana Aubergine Aubergine Aubergine Berenjena</p>
<ul style="list-style-type: none"> ● Cod. SCAV 303 ○ Cod. SCAV 304 <p>Grigio tortora Dove Gray Gris Tourterelle Taubengrau Gris t�rtola</p>	<ul style="list-style-type: none"> ● Cod. SCAV 357 ○ Cod. SCAV 358 <p>Grigio tundra Tundra Grey Gris toundra Tundragrau Gris tundra</p>	<ul style="list-style-type: none"> ● Cod. SCAV 385 ○ Cod. SCAV 386 <p>Marron Glac� Marron Glac� Marron Glac� Marron Glac� Marron Glac�</p>	<ul style="list-style-type: none"> ● Cod. RAL 8028 ○ Cod. RAL 8028 <p>Marrone Brown Marron Braun Marr�n</p>	<ul style="list-style-type: none"> ● Cod. SCAV 355 ○ Cod. SCAV 356 <p>Ardesia Slate Ardoise Schiefer Pizarra</p>	<ul style="list-style-type: none"> ● Cod. SCAV 415 ○ Cod. SCAV 416 <p>Nero caff� Coffee black Noir caf� Kaffeeschwarz Negro caf�</p>
<ul style="list-style-type: none"> ● Cod. SCAV 301 ○ Cod. SCAV 302 <p>Grigio chiaro Light Grey Gris clair Hellgrau Gris claro</p>	<ul style="list-style-type: none"> ● Cod. SCAV 351 ○ Cod. SCAV 352 <p>Grigio Pietra Stone grey Gris pierre Steingrau Gris Piedra</p>	<ul style="list-style-type: none"> ● Cod. SCAV 353 ○ Cod. SCAV 354 <p>Grigio Ferro Iron grey Gris fer Eisengrau Gris Hierro</p>	<ul style="list-style-type: none"> ● Cod. RAL 6019 ○ Cod. RAL 6019 <p>Verde Green Vert Gr�n Verde</p>	<ul style="list-style-type: none"> ● Cod. SCAV 204 ○ Cod. SCAV 205 <p>Verde menta Mint Green Vert menthe Minze Gr�n Verde menta</p>	<ul style="list-style-type: none"> ● Cod. SCAV 213 ○ Cod. SCAV 214 <p>Verde oliva Olive green Vert olive Olivengr�n Verde oliva</p>
<ul style="list-style-type: none"> ● Cod. SCAV 159 ○ Cod. SCAV 160 <p>Azzurro pervinca Periwinkle Pervenche Flieder C�leste Vincapervinca</p>	<ul style="list-style-type: none"> ● Cod. SCAV 169 ○ Cod. SCAV 170 <p>Azzurro Riviera Riviera blue Bleu azur Rivierablau Azul Ribera</p>	<ul style="list-style-type: none"> ● Cod. RAL 5002 ○ Cod. RAL 5002 <p>Blu Blue Bleu Blau Azul</p>	<ul style="list-style-type: none"> ● Cod. SCAV 193 ○ Cod. SCAV 194 <p>Blu intenso Deep Blue Bleu marine Tiefblau Azul intenso</p>	<ul style="list-style-type: none"> ● Cod. RAL 5022 ○ Cod. RAL 5022 <p>Blu Blue Bleu Blau Azul</p>	<ul style="list-style-type: none"> ○ Cod. SCAV 414 <p>Nero Black Noire Schwarz Nero</p>

Disponibilit  colori Laccati Lucidi Metallizzati Metallic Gloss Lacquered colours available Disponibilit  coloris laqu s brillants m tallis s Lieferbare Metallic-Hochglanz-Farblackierungen Disponibilidad colores Lacados Brillantes Metalizados

<ul style="list-style-type: none"> □ Cod. SCAV 316 <p>Grigio Red Gris Grau Gris</p>	<ul style="list-style-type: none"> □ Cod. SCAV 139 <p>Rosso Red Rouge Rot Rojo</p>	<ul style="list-style-type: none"> □ Cod. SCAV 286 <p>Viola Purple Violet Violett Violeta</p>
--	---	--

- Anta laccato Opaco
- Mat lacquered door
- Porte laqu e opaque
- Matte lackierte Front
- Puerta lacado mate
- Anta laccato Lucido
- Gloss lacquered door
- Porte laqu e brillante
- Gl nzend lackierte Front
- Puerta lacado brillante
- Anta laccato Lucido Metallizzato
- Metallic Gloss lacquered door
- Porte laqu e brillant m tallis 
- Gl nzend lackierte Front Metallisch
- Puerta lacado Brillante Metalizado

I colori dei materiali illustrati all'interno del presente Catalogo, non sempre corrispondono a quelli reali per comprensibili motivi di stampa. Colori e tonalit  si possono visionare presso i Punti Vendita, direttamente sui prodotti e campionari.

The colours referring to the materials illustrated inside this Catalogue, do not always correspond to the real material for obvious printing reasons. Colours and shades can be seen at the Sales Outlets, directly on materials and samplers.

Les couleurs des mat riaux illustr s   l'int rieur du pr sent Catalogue, ne correspondent pas toujours aux r els pour de compr hensibles motifs d'impression. Les couleurs et les tonalit s peuvent  tre visionner aupr s des Points de Ventes, directement sur les produits et l' chantillonnages.

Aus drucktechnischen Gr nden entsprechen die Farben der Metarialien, die in diesem Katalog enthalten sind all anderen Materialien nicht immer den echten Farben. Farben und Farbtonne k nnen Sie beim Verkaufspunkt direkt auf dem Produkt oder Musterungen betrachten.

Los colores de los materiales ilustrados en el presente Cat logo no siempre se abinan a los reales para evidentes razones de hierro. Para visionar los colores y las tonalidades Uds. podr n tomar en vision los productos y los muestrarios en los Puntos de Venta.



Piani consigliati Recommended tops Plans conseillés Empfohlene Arbeitsplatten Encimeras recomendadas



Piano Granito sp. 5 cm con alzatina separata (profilo 20)
Granite worktop 5 cm thick with separate upstand (profile 20)
Plan Granit ép. 5 cm avec rehausse séparée (profil 20)
Platte in Granit St. 5 cm mit separater Wandleiste (Profil 20)
Encimera Granito esp. 5 cm con respaldo separado (perfil 20)

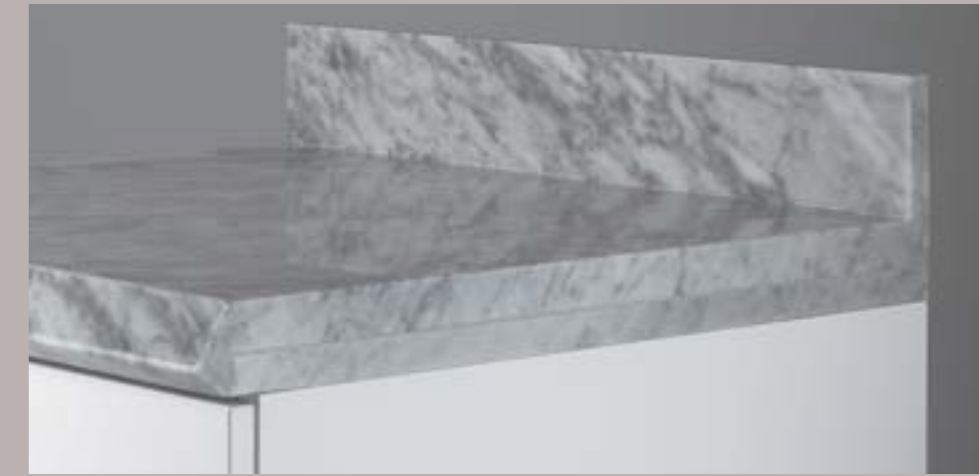

Piano Marmo sp. 5 cm con alzatina separata (profilo 20)
Marble worktop 5 cm thick with separate upstand (profile 20)
Plan Marbre ép. 5 cm avec rehausse séparée (profil 20)
Marmorplatte St. 5 cm mit separater Wandleiste (Profil 20)
Encimera Mármol esp. 5 cm con respaldo separado (perfil 20)



Piano Composto Marmo sp. 5 cm con alzatina separata (profilo 20)
Composite marble worktop 5 cm thick with separate upstand (profile 20)
Plan Composé Marbre ép. 5 cm avec rehausse séparée (profil 20)
Gussmarmorplatte St. 5 cm mit separater Wandleiste (Profil 20)
Encimera Compuesto Mármol esp. 5 cm con respaldo separado (perfil 20)



Piano Quarz sp. 5 cm con alzatina separata (profilo 20)
Quartz worktop 5 cm thick with separate upstand (profile 20)
Plan Quarz ép. 5 cm avec rehausse séparée (profil 20)
Platte in Quarz St. 5 cm mit separater Wandleiste (Profil 20)
Encimera Quarz esp. 5 cm con respaldo separado (perfil 20)



Piano Cristallo sp. 5 cm con alzatina separata (profilo 20)
Cristal worktop 5 cm thick with separate upstand (profile 20)
Plan Cristalan ép. 5 cm avec rehausse séparée (profil 20)
Platte in Cristalan St. 5 cm mit separater Wandleiste (Profil 20)
Encimera Cristalan esp. 5 cm con respaldo separado (perfil 20)



Piano Laminato sp. 5 cm con alzatina separata (profilo 20)
Laminate worktop 5 cm thick with separate upstand (profile 20)
Plan Stratifié ép. 5 cm avec rehausse séparée (profil 20)
Laminatplatte St. 5 cm mit separater Wandleiste (Profil 20)
Encimera Laminado esp. 5 cm con respaldo separado (perfil 20)



Piano Acciaio sp. 5 cm con alzatina integrata (profilo 2P)
Steel worktop 5 cm thick with integral upstand (profile 2P)
Plan Acier ép. 5 cm avec rehausse intégrée (profil 2P)
Platte in Stahl St. 5 cm mit integrierter Wandleiste (Profil 2P)
Encimera Acero esp. 5 cm con respaldo incorporado (perfil 2P)



Piano Acciaio sp. 5 cm senza alzatina (profilo 20)
Steel worktop 5 cm thick without upstand (profile 20)
Plan Acier ép. 5 cm sans rehausse (profil 20)
Platte in Stahl St. 5 cm ohne Wandleiste (Profil 20)
Encimera Acero esp. 5 cm sin respaldo (perfil 20)

Per il modello Flux, oltre ai piani sopra fotografati, Scavolini propone un'intera gamma di colorazioni e profili. Per la scelta si possono consultare, presso i nostri Rivenditori, il Catalogo "Materiali per piani" ed il Listino "Elementi comuni per tutti i modelli".

As well as the worktops illustrated above, Scavolini offers a full range of colours and profiles for the Flux model. To choose your worktop, please refer to the "Worktop Materials" Catalogue and "Elements for All Models" Price List, both available at Scavolini dealerships.

Pour le modèle Flux, outre les plans photographiés, Scavolini propose une gamme complète de colorations et de profils. Consulter auprès de nos Revendeurs le Catalogue "Matériaux pour plans" et le Tarif "Éléments communs pour tous les modèles".

Außer den oben abgebildeten Platten gibt es für das Modell Flux eine komplette Palette von Farben und Profilen. Der Katalog "Materialien für Arbeitsplatten" und die Liste "Elemente für alle Modelle" liegen bei jedem Scavolini-Händler auf.

Además de las encimeras en las fotografías anteriores, para el modelo Flux Scavolini propone una gama completa de colores y perfiles. Para elegir la encimera es posible consultar el Catálogo "Materiales para encimeras" y la Lista de precios "Elementos para todos los modelos" de nuestros Revendedores.

Vieni a scoprire con i tuoi occhi il mondo delle cucine Scavolini, presso i nostri Rivenditori potrai trovare un'ampia gamma di prodotti esposti, i cataloghi e tantissimo altro materiale informativo.

Come and discover the world of Scavolini kitchens with your own eyes. At our authorised Dealerships, you will find a wide range of products displayed, our catalogues and a wealth of informative material.

Venez découvrir l'univers des cuisines Scavolini. Après de nos Revendeurs agréés, vous trouverez une vaste gamme de cuisines exposées, des catalogues ainsi que d'autres matériels d'information.

Entdecken Sie die ganze Schönheit der Welt von Scavolini! Bei unseren Händlern finden Sie eine große Auswahl an Küchen, aufwändig gestaltete Kataloge und viel interessantes Informationsmaterial.

Venga a descubrir con sus propios ojos el mundo de las cocinas Scavolini: en las tiendas de nuestros Revendedores podrá encontrar un amplia gama de productos expuestos, así como los catálogos y muchísimo material informativo.



4232.001.05.2007.35000.90103618.114



La Scavolini è dotata di un Sistema di gestione della Qualità in conformità alla norma UNI EN ISO 9001 e di un Sistema di Gestione Ambientale in conformità alla norma UNI EN ISO 14001. Entrambi i sistemi sono stati certificati da parte dell'ente internazionale SGS.

The firm Scavolini is qualified by a Quality Management System according to the UNI EN ISO 9001 and by an Environmental Management System according to the UNI EN ISO 14001. Both systems have been certified by the international organization SGS.

La Maison Scavolini est dotée d'un Système de Gestion de la Qualité selon la norme UNI EN ISO 9001 et d'un Système de Gestion Environnementale selon la norme UNI EN ISO 14001. Le deux systèmes ont été certifiés par l'organisme international SGS.

Scavolini hat Qualitäts- und Umweltmanagementsysteme, die die internationalen Normen ISO 9001 und ISO 14001 widerspiegeln. Beide Systeme wurden vom internationalen Verein SGS bescheinigt.

La firma Scavolini está dotada de un Sistema de Gestión de Calidad en conformidad con la norma UNI EN ISO 9001 y de un Sistema de Gestión Ambiental en conformidad con la norma UNI EN ISO 14001. Ambos los sistemas han sido certificado por parte del ente internacional SGS.

Il presente catalogo è fornito dalla Scavolini SpA alla propria clientela che potrà liberamente consegnarlo al pubblico; non potrà invece assolutamente consegnarlo, nemmeno in forma riprodotta, a soggetti che svolgano attività commerciali nel settore (ad esempio agenti di commercio, commercianti, ecc...) in qualsiasi paese del mondo. Salvo eventuali deroghe, che dovranno risultare da atto scritto della Scavolini SpA, ogni violazione a quanto sopra sarà perseguita legalmente.

This catalogue is supplied by Scavolini SpA to its own customers that can freely hand it to the public; contrarily, it absolutely cannot be handed, not even in a reproduction, to individuals that operate in commercial activities in the sector (for example business agents, dealers, etc...) in any country of the world. Unless for eventual exceptions, that shall result from a written deed of Scavolini SpA, all violations to the above will be legally prosecuted.

Le présent catalogue est fourni par Scavolini SpA à sa propre clientèle qui pourra librement le donner au public; contrairement, il ne pourra absolument pas être donné, même pas en reproduction, à individu qui mène une activité commerciale dans le secteur (par exemple agents de commerce, revendeurs, ...etc.) dans n'importe quel pays du monde. Exclues éventuelles dérogations, qui devront résulter par des actes écrits de Scavolini SpA, toute violation au ci-dessus sera poursuivie légalement.

Dieser Katalog wird von Scavolini S.p.A. Ihren Kunden zur Verfügung gestellt und kann freilich dem Publikum ausgehändigt werden. Hingegen kann die Kundschaft ihn nicht, auch unter Form von Reproduktion, an Geschäftsleute, die dieselbe Tätigkeit in der Branche in irgendeinem Land der Welt ausüben, aushändigen (wie zum Beispiel Agenten, Verkäufer, usw.). Ausgenommen mögliche Abweichungen, die unter schriftlicher Form seitens Scavolini S.p.A. erfolgen müssen, wird irgendwelche Verletzung vom oben- angegebenen strafrechtlich bestraft.

Scavolini S.p.A. pone el presente catálogo a disposición de sus clientes, que podrán entregarlo libremente al público. Por otra parte los clientes no podrán entregarlo, tampoco en forma parcial, a sujetos del mismo sector comercial (por ejemplo, delegados, distribuidores...) en cualquier País del Mundo. Con la excepción de posibles derogaciones, que resulten de acto escrito de Scavolini S.p.A., cualquier violación a lo arriba espuesto podrá ser perseguida de forma legal.

SCAVOLINI

www.scavolini.com

Per scoprire il mondo di Scavolini, visita www.scavolini.com. E su www.kitchens.it trovi tante informazioni, curiosità e notizie sul vivere in cucina.

To discover the world of Scavolini, visit www.scavolini.com. And on www.kitchens.it you will find a feast of information, curiosities and news about life in the kitchen.

Pour découvrir l'univers de Scavolini, visitez le site www.scavolini.com. Et sur www.kitchens.it, vous trouverez une mine d'informations, de curiosités et de renseignements sur l'art de vivre en cuisine.

Machen Sie sich auf Entdeckungsreise und besuchen Sie unsere Website www.scavolini.com und www.kitchens.it. Es erwarten Sie viele interessante Informationen, nützliche Tipps und Geschichten über das Leben in der Küche.

Para descubrir el mundo de Scavolini, visite www.scavolini.com. Asimismo, en www.kitchens.it encontrará tanta información, curiosidades y noticias sobre la vida en la cocina.

